

全新一代 YBX4 系列高效率隔爆型
三相异步电动机（中心高 80~355）

卧龙电气南阳防爆集团股份有限公司
WoLong Electric Nanyang Explosion Protection Group Co., Ltd.

全新一代 YBX4 系列高效率隔爆型三相异步电动机

2 关于我们

卧龙集团简介

作为全球知名的电机及驱动解决方案的制造商，卧龙集团创建于 1984 年，经过三十多年的创新发展，已在中国、越南、英国、德国、奥地利、意大利、波兰、塞尔维亚、墨西哥、印度拥有 39 个制造工厂和 4 个研发中心，员工 15000 余人。公司主要生产各类电动机、发电机、控制驱动及工业自动化等产品，在油气、石化、电力、采矿、轨道交通、建筑楼宇、环保及水处理、设备自动化、新能源汽车等领域，为客户提供最佳的解决方案和服务。

卧龙电气南阳防爆集团

卧龙电气南阳防爆集团股份有限公司是国家防爆电机科研生产基地、国家机电产品出口基地、国家创新型企业、国家高新技术企业、中国电器工业协会防爆电机分会理事长单位。主要生产高低压各类防爆电机、普通电机、电动 / 发电机、轻型发电机、防爆风机、防爆电器及监控仪表等。产品主要应用于石油、煤炭、化工、冶金、电力、军工、核电、港口等领域。产品市场占有率、经济效益综合指数在全国同行业名列前茅。

产品描述

全新一代 YBX4 系列高效率隔爆型三相异步电动机，是由中国技术团队联合德国技术团队共同开发，充分吸收欧洲防爆电机设计的优秀基因，全新外观造型设计，提升电机安全性能、扩大了防爆种类。该产品是卧龙面向全球倾力推出的全新升级换代产品。

产品用途

煤炭



石油



矿井



化工



技术说明

在石油、化工、煤炭等一些工业部门，常常需要生产、加工、储存、运输或使用可燃性气体或液体，这些可燃性液体或气体可以通过容器或管道裂缝，密封失效的接缝，操作孔，阀门等泄漏到周围环境中，它们与环境中的空气混合，形成爆炸性危险环境。如果在环境中也存在点燃源，就会产生燃烧或爆炸。

为了防止产生爆炸和火灾危险，应该在上述场所中采取防爆措施。防爆措施在工程上分为两大类：

- (1) 一次 (primary) 防爆措施 ---- 避免场所环境中存在爆炸性危险环境。
- (2) 二次 (secondary) 防爆措施 ---- 在爆炸危险环境避免点燃源。

国家标准及国际标准均有规定，在爆炸危险场所必须使用防爆电气产品，来规避爆炸和火灾危险对人员和物资造成的损坏，这就属于二次防爆措施。

隔爆外壳型“d”是电气设备的一种防爆型式，其外壳能够承受通过外壳任何接合面或结构间隙进入外壳内部的爆炸性混合物在内部爆炸而不损坏，并且不会引起外部由一种、多种气体或蒸汽形成的爆炸性气体环境的点燃，从而保证了环境的安全。

电机型号的意义解释如下

YBX4-160 L-2 THWF1

- 使用环境代号
(默认缺省时为户内，其余如下)
- F1- 户内防中等腐蚀型
- F2- 户内防强腐蚀型
- WF1- 户外防中等腐蚀型
- WF2- 户外防强腐蚀型
- TH- 湿热带
- G- 高原
- 极数 (2 极)
- 机座长度 (举例: S 表示短机座, L 表示长机座)
- 中心高 (160mm)
- YBX4 防爆系列, 2 级能效, IE4 效率水平

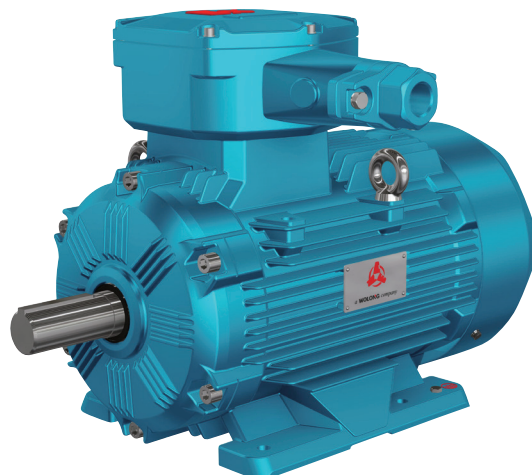



全新一代 YBX4 系列高效率隔爆型三相异步电动机

4 产品概述

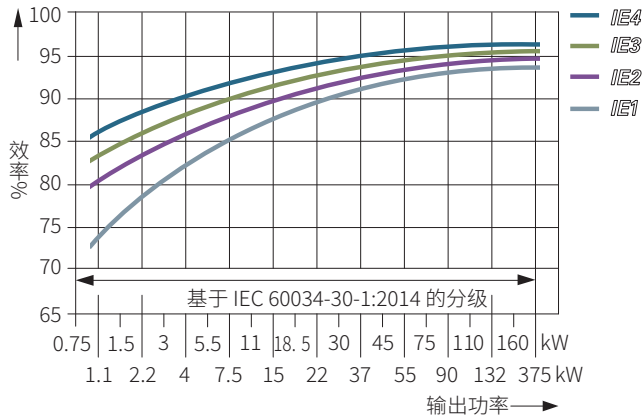
能效等级



铭牌示例

 高效率隔爆型三相异步电动机		Ex 		
型号 YBX4-180M-4		标准编号 Q/NF215.7-2021		IC 411
18.5 kW	36.5 / 21A	380 / 660 V	1483 r/min	50 Hz
155(F)	IE4-94.2%	cosΦ0.82	Lw 76dB(A)	IP55 S 1
防爆合格证CNEx 20.0320X		防爆标志Ex d IIC T4 Gb		接法△/Y
轴伸端轴承6310 / C3 SKF		安全标志---		278kg
非轴伸端轴承6308 / C3 SKF		出品编号20A1234AN000-01		2021年10月
卧龙电气南阳防爆集团股份有限公司				

运行条件

- 环境空气温度：-40℃ ~+60℃；
 - 海拔：不超过 1000m；
- 注：当环境空气温度、海拔与上述规定不同时按 GB/T 755 规定)
- 湿度：月平均最高相对湿度不超过 90%
- 注：电机可根据用户使用环境的要求进行定制。

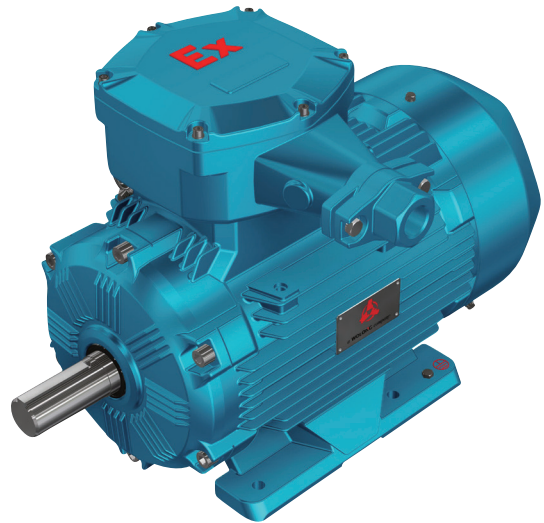

CCC 中国国家强制性产品认证



CCC-Ex dIIBT4 Gb



CCC-Ex dIICT4 Gb

防爆证书



隔爆型 Ex dIIBT4 Gb、Ex dIICT4 Gb

- 适用场所：除煤矿瓦斯气体之外的爆炸性气体环境，II类设备
- 机座号：80~355
- 极数：2, 4, 6, 8, 10, 12, 14, 16
- 功率：0.37kW~375kW
- 电压：200V~720V
- 频率：50Hz, 60Hz
- 环温：-20°C ~+40°C

全新一代 YBX4 系列高效率隔爆型三相异步电动机

6 爆炸性气体环境

电动机防爆标志代表的意义



隔爆型电气设备分类

气体	类别	级别	代表性气体	设备保护级别
煤矿瓦斯 气体环境	I	-	甲烷	Ma (很高) Mb (高)
除煤矿瓦斯之外的爆炸性气体环境	II	A	丙烷	Ga (很高) Gb (高) Gc (一般)
		B	乙烯	
		C	氢气	

温度组别	气体或蒸气的引燃温度 (°C)	电气设备的最高表面温度 (°C)
T1	$T > 450$	450
T2	$450 \geq T > 300$	300
T3	$300 \geq T > 200$	200
T4	$200 \geq T > 135$	135
T5	$135 \geq T > 100$	100
T6	$100 \geq T > 85$	85

全新一代 YBX4 系列高效率隔爆型三相异步电动机 (80~355) 符合中国防爆标准 GB 3836.1、GB 3836.2, 电机性能满足中国电器工业协会 T/CEEIA 269-2017《YBX4 系列高效率隔爆型三相异步电动机技术条件 (机座号 63-355)》, 效率符合 GB18613-2020 中 2 级能效标准。安装尺寸符合 IEC 标准和国家标准, 客户可实现快速切换。

全新一代 YBX4 系列电机具有接线盒容积大、安全性可靠性提升、容量加大、专业的外观设计的优势大大提高了防爆电机产品的市场竞争力。

技术特征

规格		
	标准配置	可选配置 (需与制造商联系)
机座号	80~355	-
额定功率	0.37 kW ~ 375kW	-
效率等级	GB18613-2020, 2 级	-
极数	2P、4P、6P、8P	10P、12P、14P、16P
电压	380V, 660V, 380/660V	其它电压可定制
频率	50Hz	60Hz
工作方式	S1	S2-S10
环境温度	-20~+40°C	高温不超过 60°C, 低温不低于 -40°C, 可定制
海拔	不超过 1000m	其它海拔可定制
湿度	月平均最高相对湿度不超过 90%	-
安装方式 ^a	B3、B5、B35、V1	B14, B34, V6 等
接线盒 ^b	从轴伸端看, 位于电机顶部, 右出线, 可以实现 90 度旋转。	从轴伸端看, 位于电机水平左或水平右
进线口方式	喇叭口	螺纹口, 葛兰头结构
进线口数量	80 ~ 280: 单口; 315,355: 双口	200,225,250,280: 双口
电缆固定方式	OT 类接线端子	压紧螺母
防护等级	IP55	IP66, IP56, IP65
排水	-	按用户要求执行
绝缘等级	F 级	H 级
冷却方式	IC411	-
轴伸键	B 型键	A 型键
轴承 ^c	132 及以下为密封轴承; 160 及以上为开式轴承。	160~280 密封轴承
接线方式	3kW 及以下 380V "Y" 接; 大于 3kW 电机 380V "△" 接	-
风扇	防静电塑料风扇	铸铝风扇
旋转方向 (从轴伸端看)	顺时针	如需要, 用户可自行调整为逆时针
定子测温 ^d	-	PTC(80~355), 在主接线盒内 PT100 (160~355), 独立测温接线盒
轴承测温 ^e	-	PT100 (160~355), 独立测温接线盒
加热带 ^f	-	160~355, 在主接线盒内
测振	-	160~355, 测振探头用螺纹 M8
防腐等级	C3	C4, C5, CX
面漆颜色	淡蓝色 (RAL 5012)	可定制

注 a: 安装方式见第 22 页

注 b: 接线盒见第 24 页

注 c: 轴承见第 26 页

注 d: 定子测温 (选配件) 见第 28 页, 80~132 在主接线盒内。

注 e: 轴承测温 (选配件) 见第 29 页

注 f: 加热带 (选配件) 见第 29 页

全新一代 YBX4 系列高效率隔爆型三相异步电动机

8 参考标准

设计参考标准

标准	名称	国家标准号	IEC 标准号
	爆炸性环境第 1 部分：设备 通用要求	GB 3836.1	IEC 60079-0
	爆炸性环境第 2 部分：由隔爆外壳“d”保护的 设备	GB 3836.2	IEC 60079-1
	爆炸性环境第 3 部分：由增安型“e”保护的 设备	GB 3836.3	IEC 60079-7
	爆炸和火灾危险环境电力装置设计规范	GB 50058	-
	中小型旋转电机通用安全要求	GB/T 14711	-
	中小型三相异步电动机能效限定值及能效等级	GB 18613	IEC 60034-30-1
	三相异步电机试验方法	GB/T 1032	IEC 60034-2-1
	旋转电机：定额和性能	GB/T 755	IEC 60034-1
	旋转电机：（牵引电机除外）确定损耗和效率的 试验方法	GB/T 25442	IEC 60034-2-1
	旋转电机结构型式、安装型式及接线盒位置的 分类（IM 代码）	GB/T 997	IEC 60034-7, IDT
	产品几何量技术规范（GPS）形状和位置公差 检测规定	GB 1958	-
	旋转电机线端标志与旋转方向	GB 1971	IEC 60034-8
	旋转电机冷却方法	GB/T 1993	IEC 60034-6
	电工电子产品环境试验第 2 部分：试验方法 试验 Db 交变湿热（12h+12h 循环）	GB/T 2423.4	IEC 60068-2-30
	旋转电机尺寸和输出功率等级第 1 部分：机座号 56 ~ 400 和凸缘号 55 ~ 1080	GB/T 4772.1	IEC 60072-1
	旋转电机整体结构的防护等级（IP 代码）- 分级	GB/T 4942.1	IEC 60034-5
	轴中心高为 56mm 及以上电机的机械振动振动的测量、评定及限值	GB 10068	IEC 60034-14
	转电机噪声测定方法及限值第 1 部分：旋转电机噪声测定方法	GB/T 10069.1	ISO 1680
	旋转电机噪声测定方法及限制第 3 部分：噪声限值	GB/T 10069.3	IEC 60034-9
	电机在一般环境条件下使用的湿热试验要求	GB/T 12665	-
	电气绝缘耐热性和表示方法	GB/T 11021	IEC 60085
	交流低压电机散嵌绕组匝间绝缘第 1 部分：试验方法	GB/T 22719.1	-
	交流低压电机散嵌绕组匝间绝缘第 2 部分：试验限值	GB/T 22719.2	-
	电工电子产品自然环境条件 温度和湿度	GB/T 4797.1	IEC 60721-2-1
	标准电压	GB/T 156	IEC 60038
	包装储运图示标志	GB/T 191	ISO 780

电动机型谱

机座号	同步转速 r/min							
	极数							
	3000	1500	1000	750	600	500	429	375
	2	4	6	8	10	12	14	16
功率 (kW)								
80M1	0.75	0.55	0.37	0.18				
80M2	1.1	0.75	0.55	0.25				
90S	1.5	1.1	0.75	0.37				
90L	2.2	1.5	1.1	0.55				
100L1	—	2.2	—	0.75				
100L	3	—	1.5	—				
100L2	—	3	—	1.1				
112M	4	4	2.2	1.5				
132S1	5.5	—	—	—				
132S	—	5.5	3	2.2				
132S2	7.5	—	—	—				
132M1	—	—	4	—	—			
132M	—	7.5	—	3		—		
132M2	—	—	5.5	—			—	
160M1	11	—	—	4				—
160M	—	11	7.5	—				
160M2	15	—	—	5.5				
160L	18.5	15	11	7.5				
180M	22	18.5	—	—				
180L	—	22	15	11				
200L1	30	—	18.5	—				
200L	—	30	—	15				
200L2	37	—	22	—				
225S	—	37	—	18.5	15			
225M	45	45	30	22	18.5			
250M	55	55	37	30	22	18.5		
280S	75	75	45	37	30	22	18.5	
280M	90	90	55	45	37	30	22	
315S	110	110	75	55	45	37	30	22
315M	132	132	90	75	55	45	37	30
315L1	160	160	110	90	75	55	45	37
315L	185	185	—	—	—	—	—	—
315L2	200	200	132	110	90	75	55	45
355S1	185	185	—	—	—	—	—	—
355S	—	—	160	132	90	75	75	55
355S2	200	200	—	—	—	—	—	—
355M1	220	220	185	—	110	90	90	75
355M	—	—	—	160	—	—	—	—
355M2	250	250	200	—	132	110	110	90
355L1	280	280	220	185	160	132	—	—
355L	—	—	—	—	—	—	132	110
355L2	315	315	250	200	185	160	—	—
355LX1	355	355	280	220	200	185	160	132
355LX2	—	375	315	250	—	—	—	—

注：S、M、L后面的数字1、2分别代表同一机座号和转速下的不同功率。

全新一代 YBX4 系列高效率隔爆型三相异步电动机

10 电气性能参数

2 极 50Hz 3000rpm

型号	功率	额定电流 I_N (A)			转速 n	效率 η (%)			功率因数 $\cos \phi$			额定转矩 T_N	堵转电流	堵转转矩	最大转矩	噪声 dB(A)		转动惯量	重量
	kW	380V	415V	1140V	r/min	50%	75%	100%	50%	75%	100%	N.m	I_{st} / I_N	T_{st} / T_N	T_M / T_N	声压 L_p	声功率 L_w	$kg \cdot m^2$	kg
YBX4-80M1-2	0.75	1.6	1.5	0.5	2895	83.2	83.3	83.5	0.74	0.8	0.83	2.5	7.0	2.3	2.3	50	62	0.0012	30
YBX4-80M2-2	1.1	2.4	2.2	0.8	2882	84.9	85.5	85.2	0.74	0.8	0.83	3.6	7.0	2.3	2.3	50	62	0.0014	35
YBX4-90S-2	1.5	3.1	2.8	1.0	2910	86.2	87.1	86.5	0.75	0.82	0.85	4.9	7.0	2.3	2.3	55	67	0.0016	46
YBX4-90L-2	2.2	4.4	4.0	1.5	2914	87.7	88.4	88.0	0.76	0.83	0.86	7.2	8.0	2.3	2.3	55	67	0.0018	63
YBX4-100L-2	3	5.9	5.4	2.0	2905	88.8	89.7	89.1	0.79	0.84	0.87	9.9	7.0	2.3	2.3	62	74	0.0058	69
YBX4-112M-2	4	7.7	7.0	2.6	2926	89.7	90.6	90.0	0.79	0.86	0.88	13.1	8.5	2.3	2.3	65	77	0.0076	70
YBX4-132S1-2	5.5	10.4	9.6	3.5	2936	90.6	91.2	90.9	0.79	0.86	0.88	17.9	8.0	2.2	2.3	67	79	0.016	107
YBX4-132S2-2	7.5	14.0	12.8	4.7	2928	91.4	92.3	91.7	0.8	0.86	0.88	24.5	8.0	2.2	2.3	67	79	0.02	130
YBX4-160M1-2	11	20.3	18.6	6.8	2945	92.3	92.9	92.6	0.79	0.86	0.88	35.7	7.0	2.2	2.3	68	81	0.055	179
YBX4-160M2-2	15	27.4	25.1	9.1	2945	92.9	93.5	93.3	0.79	0.86	0.89	48.6	8.0	2.2	2.3	68	81	0.059	214
YBX4-160L-2	18.5	33.7	30.9	11.2	2954	93.4	94.1	93.7	0.81	0.87	0.89	59.8	8.0	2.2	2.3	68	81	0.069	277
YBX4-180M-2	22	40	37	13	2964	93.7	94.3	94.0	0.81	0.87	0.89	70.9	7.0	2.2	2.3	70	83	0.098	364
YBX4-200L1-2	30	54	50	18	2974	94.1	94.3	94.5	0.82	0.87	0.88	96	8.0	2.2	2.3	71	84	0.20	456
YBX4-200L2-2	37	67	61	22	2973	94.2	94.7	94.8	0.82	0.86	0.89	119	9.0	2.2	2.3	71	84	0.23	490
YBX4-225M-2	45	81	74	27	2978	94.6	94.9	95.0	0.83	0.87	0.89	144	8.0	2.2	2.3	73	86	0.41	537
YBX4-250M-2	55	99	90	33	2980	94.9	95.3	95.3	0.83	0.87	0.89	176	7.0	2.2	2.3	75	89	0.48	811
YBX4-280S-2	75	134	123	45	2981	95.3	95.6	95.6	0.83	0.88	0.89	240	7.0	2.0	2.3	77	91	0.89	1302
YBX4-280M-2	90	160	147	53	2980	95.5	95.8	95.8	0.84	0.88	0.89	288	7.0	2.0	2.3	77	91	1.08	1281
YBX4-315S-2	110	193	177	64	2980	95.7	96.0	96.0	0.84	0.88	0.89	353	7.0	1.9	2.2	78	92	1.76	1544
YBX4-315M-2	132	232	212	77	2980	95.9	96.2	96.2	0.84	0.88	0.89	423	7.5	1.9	2.2	78	92	1.88	1681
YBX4-315L1-2	160	275	252	92	2981	96.0	96.3	96.3	0.85	0.88	0.89	513	7.5	1.9	2.2	78	92	2.077	2049
YBX4-315L-2	185	325	298	108	2983	96.1	96.4	96.4	0.85	0.88	0.89	592	7.5	1.9	2.2	78	92	2.35	2188
YBX4-315L2-2	200	340	311	113	2981	96.2	96.5	96.5	0.85	0.88	0.89	641	7.0	1.9	2.2	78	92	2.77	1806
YBX4-355S1-2	185	315	288	105	2989	96.2	96.5	96.4	0.87	0.89	0.89	591	7.0	1.9	2.2	85	100	3.46	2770
YBX4-355S2-2	200	347	318	116	2988	96.2	96.5	96.5	0.88	0.89	0.89	639	7.0	1.9	2.2	85	100	4.38	2217
YBX4-355M1-2	220	380	348	127	2990	96.2	96.5	96.5	0.88	0.89	0.89	703	7.0	1.8	2.2	89	104	4.38	2739
YBX4-355M2-2	250	435	398	145	2988	96.2	96.5	96.5	0.88	0.89	0.90	799	7.0	1.8	2.2	89	104	4.96	2380
YBX4-355L1-2	280	485	444	162	2987	96.2	96.5	96.5	0.88	0.89	0.90	895	7.0	1.8	2.2	89	104	4.97	2485
YBX4-355L2-2	315	541	495	180	2989	96.2	96.5	96.5	0.88	0.89	0.90	1006	7.0	1.8	2.2	89	104	5.95	2685
YBX4-355LX1-2	355	607	556	202	2988	96.2	96.5	96.5	0.88	0.89	0.90	1134	8.6	1.8	2.2	89	104	6.7	2500

注 1: 当电压 U 不为 380V 时, 电流 $I = I_N \cdot 380 / U$, 其余参数不变;

2: 附表为 50Hz 的噪声参数值, 对额定频率为 60Hz 的电动机, 机座号 200 ~ 355 的 2 极电动机空载噪声数值为该表对应值加上 6dB(A), 其它极数的电动机空载噪声数值为该表对应值加上 5dB(A)

4 极 50Hz 1500rpm

型号	功率	额定电流 I_N (A)			转速 n	效率 η (%)			功率因数 $\cos \Phi$			额定转矩 T_N	堵转电流 额定电流	堵转转矩 额定转矩	最大转矩 额定转矩	噪声 dB(A)		转动惯量	重量
	kW	380V	415V	1140V	r/min	50%	75%	100%	50%	75%	100%	N.m	I_{st} / I_N	T_{st} / T_N	T_M / T_N	声压 L_p	声功率 L_w	$kg \cdot m^2$	kg
YBX4-80M1-4	0.55	1.3	1.2	0.4	1450	82.8	84.2	83.9	0.55	0.67	0.74	3.6	7.0	2.3	2.3	44	56	0.0024	32
YBX4-80M2-4	0.75	1.8	1.6	0.6	1447	84.5	86.1	85.7	0.55	0.67	0.74	5.0	7.0	2.3	2.3	44	56	0.003	37
YBX4-90S-4	1.1	2.7	2.5	0.9	1453	86.5	87.6	87.2	0.56	0.69	0.75	7.2	7.0	2.3	2.3	47	59	0.0036	42
YBX4-90L-4	1.5	3.4	3.1	1.1	1452	87.5	88.5	88.2	0.60	0.72	0.76	9.9	7.0	2.3	2.3	47	59	0.0045	45
YBX4-100L1-4	2.2	4.9	4.5	1.6	1463	89.2	89.7	89.5	0.62	0.73	0.76	14.4	8.0	2.3	2.3	52	64	0.011	56
YBX4-100L2-4	3	6.9	6.3	2.3	1463	90.1	90.7	90.4	0.63	0.74	0.76	19.6	8.0	2.3	2.3	52	64	0.014	62
YBX4-112M-4	4	8.5	7.8	2.8	1465	90.8	91.4	91.1	0.67	0.75	0.81	26.1	9.0	2.3	2.3	53	65	0.02	74
YBX4-132S-4	5.5	11.2	10.3	3.7	1469	91.6	92.1	91.9	0.67	0.77	0.81	35.7	8.0	2.0	2.3	59	71	0.035	106
YBX4-132M-4	7.5	15.4	14.1	5.1	1471	92.3	92.9	92.6	0.69	0.79	0.83	48.7	9.0	2.0	2.3	59	71	0.04	119
YBX4-160M-4	11	21.7	19.9	7.2	1472	93.0	93.5	93.3	0.71	0.81	0.83	71.4	8.0	2.0	2.3	60	73	0.098	169
YBX4-160L-4	15	28.4	26.0	9.5	1472	93.6	94.2	93.9	0.73	0.81	0.84	97.3	8.0	2.0	2.3	60	73	0.12	207
YBX4-180M-4	18.5	36	32.9	12.0	1483	93.9	94.5	94.2	0.75	0.82	0.84	119.2	8.0	2.0	2.3	63	76	0.21	278
YBX4-180L-4	22	42	38.5	14.0	1482	94.2	94.5	94.5	0.75	0.82	0.84	141.8	8.0	2.0	2.3	63	76	0.23	279
YBX4-200L-4	30	57	51.8	18.9	1485	94.5	94.9	94.9	0.76	0.82	0.84	193	7.0	2.0	2.3	63	76	0.42	408
YBX4-225S-4	37	68	62.3	22.7	1489	94.7	95.2	95.2	0.77	0.82	0.85	237	8.0	2.0	2.3	65	78	0.49	483
YBX4-225M-4	45	82	75.1	27.3	1489	94.9	95.4	95.4	0.76	0.83	0.85	289	8.0	2.0	2.3	65	78	0.55	585
YBX4-250M-4	55	102	93.4	34.0	1489	95.2	95.7	95.7	0.78	0.84	0.86	353	7.0	2.0	2.3	65	79	0.89	677
YBX4-280S-4	75	138	126.4	46.0	1488	95.7	96.0	96.0	0.78	0.85	0.87	481	8.0	2.0	2.3	66	80	1.55	821
YBX4-280M-4	90	162	148.5	54.1	1489	95.8	96.1	96.1	0.79	0.86	0.87	577	8.0	2.0	2.3	66	80	1.86	916
YBX4-315S-4	110	196	179	65	1490	96.0	96.3	96.3	0.79	0.86	0.89	705	8.0	2.0	2.2	74	88	3.57	1203
YBX4-315M-4	132	230	211	77	1492	96.1	96.4	96.4	0.80	0.87	0.89	845	8.0	2.0	2.2	74	88	4.20	1275
YBX4-315L1-4	160	285	261	95	1489	96.3	96.6	96.6	0.85	0.87	0.89	1026	7.5	2.0	2.2	74	88	4.66	1331
YBX4-315L-4	185	323	296	108	1489	96.4	96.7	96.7	0.85	0.87	0.89	1187	7.5	2.0	2.2	74	88	4.83	1436
YBX4-315L2-4	200	348	319	116	1489	96.4	96.7	96.7	0.86	0.88	0.89	1283	7.5	2.0	2.2	74	88	5.42	1547
YBX4-355S1-4	185	327	299	109	1491	96.4	96.7	96.7	0.85	0.87	0.89	1185	7.5	2.0	2.2	80	95	6.88	1792
YBX4-355S2-4	200	349	320	116	1491	96.4	96.7	96.7	0.85	0.87	0.89	1281	7.5	2.0	2.2	80	95	7.63	1859
YBX4-355M1-4	220	393	360	131	1493	96.4	96.7	96.7	0.85	0.87	0.89	1407	7.5	2.0	2.2	80	95	8.17	1846
YBX4-355M2-4	250	435	398	145	1492	96.4	96.7	96.7	0.86	0.88	0.89	1600	7.5	2.0	2.2	80	95	8.57	1993
YBX4-355L1-4	280	485	444	162	1491	96.5	96.7	96.7	0.86	0.88	0.90	1793	7.5	2.0	2.2	80	95	8.56	2073
YBX4-355L2-4	315	318	291	106	1492	96.5	96.7	96.7	0.86	0.88	0.90	2017	7.5	2.0	2.2	80	95	9.85	2208
YBX4-355LX1-4	355	615	563	205	1492	96.5	96.7	96.7	0.86	0.88	0.90	2272	7.5	2.0	2.2	87	102	10.60	2248
YBX4-355LX2-4	375	644	590	215	1491	96.5	96.7	96.7	0.86	0.88	0.90	2401	7.5	2.0	2.2	87	102	12.43	2499

 注 1: 当电压 U 不为 380V 时, 电流 $I = I_N \cdot 380 / U$, 其余参数不变;

2: 附表为 50Hz 的噪声参数值, 对额定频率为 60Hz 的电动机, 机座号 200 ~ 355 的 2 极电动机空载噪声数值为该表对应值加上 6dB(A), 其它极数的电动机空载噪声数值为该表对应值加上 5dB(A)

全新一代 YBX4 系列高效率隔爆型三相异步电动机

12

电气性能参数

6 极 50Hz 1000rpm

型号	功率	额定电流 I _N (A)			转速 n	效率 η (%)			功率因数 cos φ			额定转矩 T _N	堵转电流	堵转转矩	最大转矩	噪声 dB(A)		转动惯量	重量
	kW	380V	415V	1140V	r/min	50%	75%	100%	50%	75%	100%	N.m	I _{st} / I _N	T _{st} /T _N	T _M /T _N	声压 L _p	声功率 L _w	kg · m ²	kg
YBX4-80M1-6	0.37	1.2	1.1	0.4	926	77.2	78.0	78.0	0.49	0.61	0.68	3.8	6.0	1.9	2.0	42	54	0.0031	28
YBX4-80M2-6	0.55	1.6	1.5	0.5	938	80.3	80.9	80.9	0.51	0.63	0.64	5.6	6.0	1.9	2.1	42	54	0.004	33
YBX4-90S-6	0.75	1.8	1.6	0.6	956	82.4	82.7	82.7	0.51	0.63	0.70	7.5	6.0	2.1	2.1	42	57	0.0058	44
YBX4-90L-6	1.1	2.6	2.4	0.9	954	84.1	84.5	84.5	0.52	0.64	0.70	11.0	6.0	2.1	2.1	45	57	0.0074	51
YBX4-100L-6	1.5	3.7	3.4	1.2	966	84.9	86.0	85.9	0.56	0.66	0.71	14.8	6.5	2.1	2.1	49	61	0.016	55
YBX4-112M-6	2.2	5.5	5.0	1.8	969	86.7	87.5	87.4	0.56	0.66	0.71	21.7	6.5	2.1	2.1	53	65	0.021	70
YBX4-132S-6	3	7.3	6.7	2.4	973	88.2	88.6	88.6	0.57	0.66	0.71	29.5	6.5	2.0	2.1	57	69	0.029	84
YBX4-132M1-6	4	9.4	8.6	3.1	977	88.9	89.8	89.5	0.59	0.67	0.72	39.1	7.5	2.0	2.1	57	69	0.038	101
YBX4-132M2-6	5.5	13.2	12.1	4.4	977	89.7	90.8	90.5	0.59	0.67	0.72	53.7	7.5	2.0	2.1	57	69	0.054	118
YBX4-160M-6	7.5	17.2	15.7	5.7	980	90.8	91.6	91.3	0.61	0.72	0.76	73.1	7.5	2.1	2.1	60	73	0.13	201
YBX4-160L-6	11	23.8	21.8	7.9	982	91.7	92.4	92.3	0.62	0.73	0.78	107.0	7.5	2.1	2.1	60	73	0.19	243
YBX4-180L-6	15	31	29	10	986	92.3	92.9	92.9	0.68	0.76	0.80	145.2	7.5	2.0	2.1	60	73	0.27	309
YBX4-200L1-6	18.5	38	34	13	988	92.9	93.4	93.4	0.68	0.76	0.80	179	7.5	2.1	2.1	60	73	0.41	372
YBX4-200L2-6	22	46	42	15	989	93.2	93.7	93.7	0.70	0.77	0.80	213	7.5	2.1	2.1	60	73	0.47	413
YBX4-225M-6	30	59	54	20	988	93.7	94.2	94.2	0.71	0.78	0.81	290	7.5	2.0	2.1	61	74	0.97	470
YBX4-250M-6	37	70	64	23	990	93.9	94.5	94.5	0.71	0.78	0.81	357	7.5	2.1	2.1	62	76	1.29	578
YBX4-280S-6	45	92	84	31	993	93.9	94.8	94.8	0.72	0.78	0.81	433	8.5	2.1	2.0	64	78	2.71	706
YBX4-280M-6	55	108	99	36	992	94.2	95.1	95.1	0.73	0.82	0.84	529	8.5	2.1	2.0	64	78	3.35	810
YBX4-315S-6	75	141	129	47	985	94.7	95.4	95.4	0.74	0.82	0.85	727	8.0	2.0	2.0	69	83	4.12	1152
YBX4-315M-6	90	168	154	56	986	94.9	95.6	95.6	0.74	0.83	0.85	872	8.0	2.0	2.0	69	83	4.87	1233
YBX4-315L1-6	110	207	190	69	741	94.9	95.8	95.8	0.74	0.83	0.85	1418	8.0	2.0	2.0	69	83	5.42	1309
YBX4-315L2-6	132	245	225	82	992	95.1	96.0	96.0	0.74	0.83	0.86	1271	8.0	2.0	2.0	69	83	6.44	1486
YBX4-355S-6	160	292	267	97	995	95.7	96.2	96.2	0.76	0.84	0.86	1535	8.0	1.9	2.0	70	85	10.10	1882
YBX4-355M1-6	185	331	303	110	993	95.8	96.3	96.3	0.76	0.84	0.86	1779	8.0	1.9	2.0	70	85	11.26	2002
YBX4-355M2-6	200	359	328	120	994	95.8	96.3	96.3	0.76	0.84	0.86	1922	8.0	1.9	2.0	70	85	12.45	2094
YBX4-355L1-6	220	392	359	131	994	95.9	96.4	96.4	0.82	0.85	0.86	2114	8.0	1.9	2.0	70	85	13.18	2299
YBX4-355L2-6	250	449	411	150	994	96.0	96.5	96.5	0.82	0.85	0.86	2402	8.0	1.9	2.0	70	85	14.82	2363
YBX4-355LX1-6	280	496	454	165	993	96.0	96.5	96.6	0.82	0.85	0.86	2693	8.5	1.9	2.0	76	91	15.52	2416
YBX4-355LX2-6	315	559	512	186	993	96.0	96.5	96.6	0.82	0.85	0.86	3029	8.5	1.9	2.0	76	91	15.99	2459

注 1: 当电压 U 不为 380V 时, 电流 I=I_N*380/U, 其余参数不变;

2: 附表为 50Hz 的噪声参数值, 对额定频率为 60Hz 的电动机, 机座号 200 ~ 355 的 2 极电动机空载噪声数值为该表对应值加上 6dB(A), 其它极数的电动机空载噪声数值为该表对应值加上 5dB(A)

8 极 50Hz 750rpm

型号	功率		额定电流 I_N (A)			转速 n			效率 η (%)			功率因数 $\cos \phi$			额定转矩 T_N	堵转电流	堵转转矩	最大转矩	噪声 dB(A)		转动惯量	重量
	kW	380V	415V	1140V	r/min	50%	75%	100%	50%	75%	100%	N.m	I_{st} / I_N	T_{st} / T_N	T_M / T_N	声压 L_p	声功率 L_w	$kg \cdot m^2$	kg			
YBX4-80M1-8	0.18	0.67	0.6	0.2	695	64.7	66.4	67.2	0.43	0.54	0.61	2.5	7.5	2.0	1.9	40	52	0.0021	20			
YBX4-80M2-8	0.25	0.88	0.8	0.3	695	68.3	70	70.8	0.43	0.54	0.61	3.4	7.9	2.0	1.9	40	52	0.0023	25			
YBX4-90S-8	0.37	1.24	1.1	0.4	700	71.8	73.4	74.3	0.44	0.55	0.61	5.0	8.3	2.0	1.9	44	56	0.0062	40			
YBX4-90L-8	0.55	1.78	1.6	0.6	700	74.5	76.1	77	0.44	0.55	0.61	7.5	7.4	2.0	2.0	44	56	0.0081	45			
YBX4-100L1-8	0.75	2.2	2.0	0.7	715	75.9	78.3	78.4	0.49	0.60	0.66	10.0	7.4	1.8	2.0	47	59	0.012	71			
YBX4-100L2-8	1.1	3.1	2.8	1.0	715	78.3	80.5	80.8	0.50	0.61	0.67	14.7	7.1	1.8	2.0	47	59	0.016	80			
YBX4-112M-8	1.5	4	3.7	1.3	717	81.4	82.4	82.6	0.52	0.63	0.69	20.0	7.2	1.8	2.0	49	61	0.023	64			
YBX4-132S-8	2.2	5.3	4.9	1.8	721	83.3	84.2	84.5	0.54	0.64	0.70	29.1	7.4	1.8	2.0	52	64	0.031	108			
YBX4-132M-8	3	6.9	6.3	2.3	718	84.7	85.8	85.9	0.54	0.64	0.70	39.9	7.8	1.8	2.0	52	64	0.042	129			
YBX4-160M1-8	4	9	8.2	3.0	729	86.0	86.8	87.1	0.56	0.65	0.71	52.4	7.9	1.9	2.0	55	68	0.12	160			
YBX4-160M2-8	5.5	12.1	11.1	4.0	729	87.4	88.0	88.3	0.57	0.66	0.71	72.1	8.1	1.9	2.0	55	68	0.13	181			
YBX4-160L-8	7.5	16.5	15.1	5.5	731	88.4	89.0	89.3	0.59	0.67	0.71	98.0	7.8	1.9	2.0	55	68	0.18	223			
YBX4-180L-8	11	25	23	8	734	89.5	90.4	90.4	0.59	0.67	0.71	143.1	7.9	2.0	2.0	57	70	0.26	236			
YBX4-200L-8	15	33	30	11	735	90.1	91.0	91.2	0.61	0.70	0.71	195	8.0	2.0	2.0	60	73	0.51	401			
YBX4-225S-8	18.5	40	36	13	740	90.6	91.5	91.7	0.61	0.70	0.75	239	8.0	1.9	2.0	60	73	0.76	481			
YBX4-225M-8	22	47	43	16	739	91.1	92.0	92.1	0.62	0.71	0.76	284	8.3	1.9	2.0	60	73	0.87	438			
YBX4-250M-8	30	62	57	21	739	91.6	92.5	92.7	0.64	0.72	0.77	388	7.8	1.9	2.0	61	75	1.34	544			
YBX4-280S-8	37	73	66	24	742	92.1	93.0	93.1	0.64	0.73	0.78	476	7.9	1.9	2.0	62	76	2.48	659			
YBX4-280M-8	45	88	80	29	743	92.3	93.2	93.4	0.65	0.73	0.78	578	7.9	1.9	2.0	62	76	3.00	754			
YBX4-315S-8	55	110	100	37	742	92.8	93.7	93.7	0.69	0.75	0.78	708	8.1	1.8	2.0	68	82	4.41	1,045			
YBX4-315M-8	75	148	135	49	741	93.3	94.1	94.2	0.69	0.75	0.78	966	7.6	1.8	2.0	68	82	5.66	1,157			
YBX4-315L1-8	90	175	160	58	742	93.3	94.3	94.4	0.71	0.77	0.78	1158	7.7	1.8	2.0	68	82	6.74	1,283			
YBX4-315L2-8	110	212	194	71	741	93.6	94.5	94.7	0.71	0.77	0.78	1418	7.7	1.8	2.0	68	82	8.00	1,631			
YBX4-355S-8	132	258	236	86	745	93.8	94.5	94.9	0.72	0.77	0.78	1692	7.7	1.8	2.0	75	90	12.69	1,998			
YBX4-355M-8	160	339	310	113	746	94.1	95.0	95.1	0.72	0.77	0.78	2048	7.8	1.8	2.0	75	90	14.51	2,143			
YBX4-355L1-8	185	222	203	74	746	94.3	95.0	95.3	0.72	0.77	0.78	2369	7.8	1.8	2.0	75	90	16.09	2,269			
YBX4-355L2-8	200	389	357	130	745	94.8	95.3	95.4	0.74	0.80	0.82	2564	7.8	1.8	2.0	75	90	17.52	2,406			
YBX4-355LX1-8	220	425	389	142	745	94.8	95.3	95.4	0.74	0.80	0.82	2820	7.8	1.8	2.0	75	90	17.80	2,333			
YBX4-355LX2-8	250	485	444	162	745	94.8	95.3	95.4	0.74	0.80	0.82	3205	7.8	1.8	2.0	75	90	20.32	2,773			

 注 1: 当电压 U 不为 380V 时, 电流 $I = I_N \cdot 380 / U$, 其余参数不变;

2: 附表为 50Hz 的噪声参数值, 对额定频率为 60Hz 的电动机, 机座号 200 ~ 355 的 2 极电动机空载噪声数值为该表对应值加上 6dB(A), 其它极数的电动机空载噪声数值为该表对应值加上 5dB(A)

全新一代 YBX4 系列高效率隔爆型三相异步电动机

14 电机外形及安装尺寸

机座带底脚、端盖无凸缘的电动机 (B3) 80~355

IM B3
IM 1001
80~280

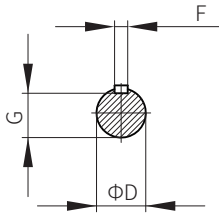
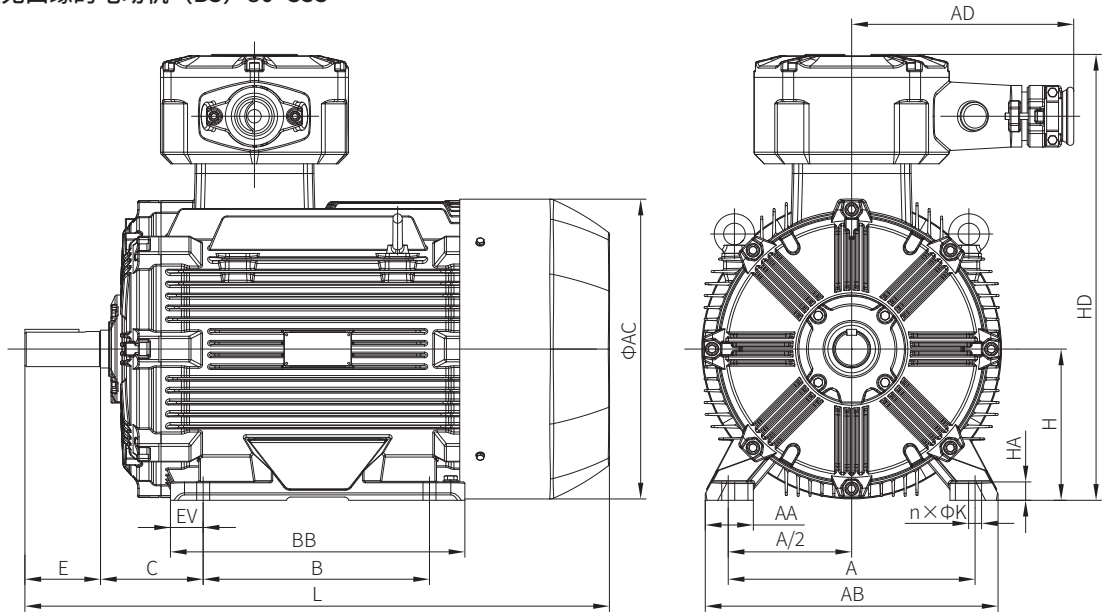

IM B3
IM 1001
315~355

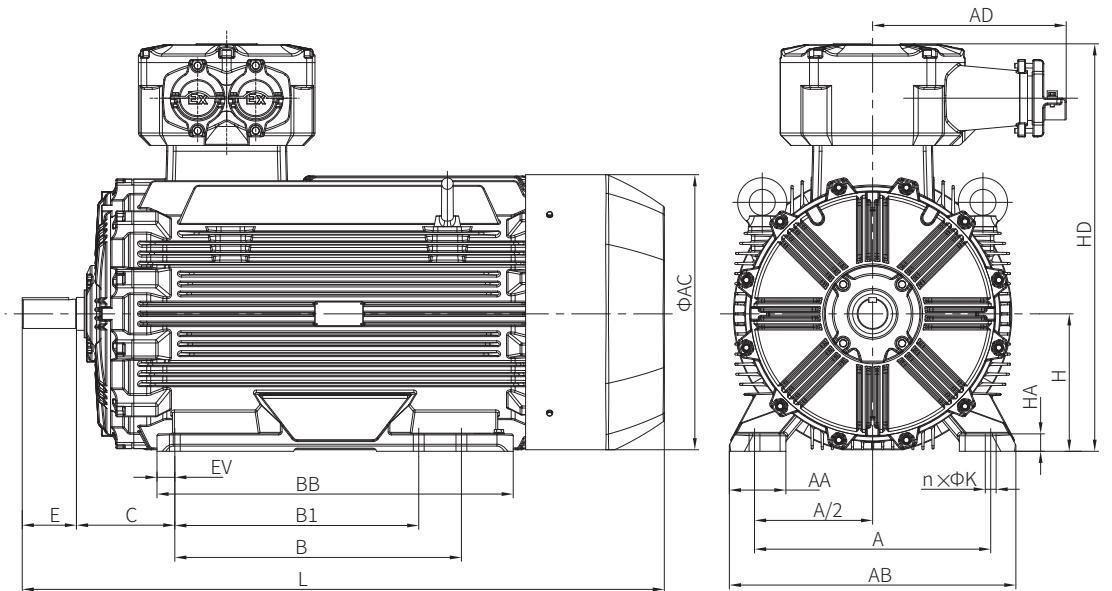

机座带底脚、端盖无凸缘的电动机 (B3)

机座号	极数	安装尺寸 (mm)												外形尺寸 (mm)									
		A	A-2	B1	B	C	D	E	F	G	H	n	K	AA	EV	AB	BB	HA	AC	AD*	HD	L	
80M	2~8	125	62.5	-	100	50	19	40	6	15.5	80	4	10	32	17	157	160	10	162	180	285	360	
90S	2~8	140	70	-	100	56	24	50	8	20	90	4	10	37	12	172	164	12	175	180	300	396	
90L	2~8	140	70	-	125	56	24	50	8	20	90	4	10	37	12	172	200	12	175	180	300	426	
100L	2~8	160	80	-	140	63	28	60	8	24	100	4	12	45	18	200	215	15	212	180	320	460	
112M	2~8	190	95	-	140	70	28	60	8	24	112	4	12	45	17	228	210	15	225	248	360	495	
132S	2~8	216	108	-	140	89	38	80	10	33	132	4	12	57	22	262	230	18	249	248	390	545	
132M	2~8	216	108	-	178	89	38	80	10	33	132	4	12	57	25	262	285	18	249	248	390	600	
160M	2~8	254	127	-	210	108	42	110	12	37	160	4	14.5	65	24	314	320	20	315	266	470	715	
160L	2~8	254	127	-	254	108	42	110	12	37	160	4	14.5	65	24	314	380	20	315	266	470	770	
180M	2~8	279	139.5	241	279	121	48	110	14	42.5	180	6	14.5	68	27	349	350	22	358	266	530	745	
180L	2~8	279	139.5	241	279	121	48	110	14	42.5	180	6	14.5	68	27	349	350	22	358	266	530	745	
200L	2~8	318	159	-	305	133	55	110	16	49	200	4	18.5	84	28	388	400	25	400	292	620	906	
225S	4	356	178	-	286	149	60	140	18	53	225	4	18.5	84	33	431	425	28	450	292	665	1015	
225S	8	356	178	-	286	149	60	140	18	53	225	4	18.5	84	33	431	425	28	450	292	665	925	
225M	2	356	178	-	311	149	55	110	16	49	225	4	18.5	84	33	431	465	28	450	292	665	1025	
225M	4	356	178	-	311	149	60	140	18	53	225	4	18.5	84	33	431	465	28	450	292	665	1055	
225M	6、8	356	178	-	311	149	60	140	18	53	225	4	18.5	84	33	431	465	28	450	292	665	965	
250M	2	406	203	-	349	168	60	140	18	53	250	4	24	82	48	484	445	30	500	411	775	1030	
250M	4、6、8	406	203	-	349	168	65	140	18	58	250	4	24	82	48	484	445	30	500	411	775	1030	
280S	2	457	228.5	-	368	190	65	140	18	58	280	4	24	89	61	542	535	34	560	411	830	1160	
280S	4、6、8	457	228.5	-	368	190	75	140	20	67.5	280	4	24	89	61	542	535	34	560	411	830	1160	
280M	2	457	228.5	-	419	190	65	140	18	58	280	4	24	89	61	542	535	34	560	411	830	1160	
280M	4、6、8	457	228.5	-	419	190	75	140	20	67.5	280	4	24	89	61	542	535	34	560	411	830	1160	
315S	2	508	254	406	457	216	65	140	18	58	315	6	28	114	70	628	620	40	635	500	990	1230	
315S	4、6、8	508	254	406	457	216	80	170	22	71	315	6	28	114	70	628	620	40	635	500	990	1260	
315M	2	508	254	406	457	216	65	140	18	58	315	6	28	114	70	628	620	40	635	500	990	1230	
315M	4、6、8	508	254	406	457	216	80	170	22	71	315	6	28	114	70	628	620	40	635	500	990	1260	
315L1	2	508	254	457	508	216	65	140	18	58	315	6	28	114	70	628	680	40	635	500	990	1290	
315L1	4、6、8	508	254	457	508	216	80	170	22	71	315	6	28	114	70	628	680	40	635	500	990	1320	
315L	2	508	254	-	508	216	65	140	18	58	315	4	28	114	70	628	800	40	635	500	990	1410	
315L	4	508	254	457	508	216	80	170	22	71	315	6	28	114	70	628	680	40	635	500	990	1320	
315L2	2	508	254	-	508	216	65	140	18	58	315	4	28	114	70	628	800	40	635	500	990	1410	
315L2	4、8	508	254	-	508	216	80	170	22	71	315	4	28	114	70	628	800	40	635	500	990	1440	
315L2	6	508	254	457	508	216	80	170	22	71	315	6	28	114	70	628	680	40	635	500	990	1320	
355S	2	610	305	500	560	254	75	140	20	67.5	355	6	28	146	81	740	810	45	720	500	1095	1500	
355S	4、6、8	610	305	500	560	254	95	170	25	86	355	6	28	146	81	740	810	45	720	500	1095	1530	
355M	2	610	305	500	560	254	75	140	20	67.5	355	6	28	146	81	740	810	45	720	500	1095	1500	
355M	4、6、8	610	305	500	560	254	95	170	25	86	355	6	28	146	81	740	810	45	720	500	1095	1530	
355L	2	610	305	-	630	254	75	140	20	67.5	355	4	28	146	81	740	920	45	720	500	1095	1660	
355L*	4、6、8	610	305	-	630	254	95	170	25	86	355	4	28	146	81	740	920	45	720	500	1095	1690	

注: 355L* 包括 355L1, 355L2, 355LX1, 355LX2

AD* 尺寸指的是接线盒喇叭口的长度, 如需要接线盒为螺纹口或者葛兰的 AD 长度, 详见 P24

全新一代 YBX4 系列高效率隔爆型三相异步电动机

16 电机外形及安装尺寸

机座带底脚、端盖带凸缘的电动机 (B35)80~355

IM B35
IM 2001
80~200

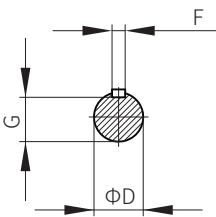
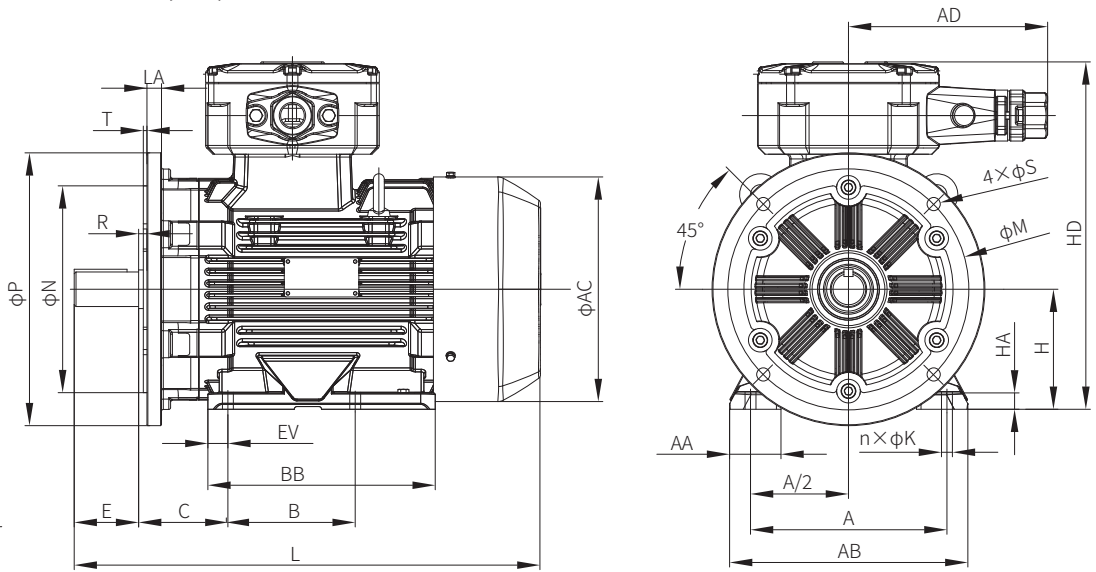

IM B35
IM 2001
225~280

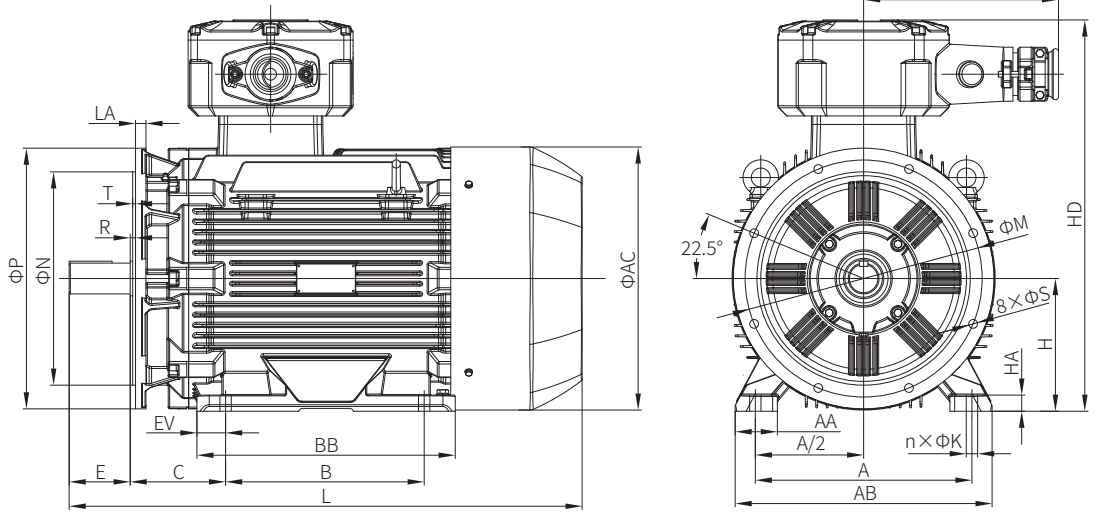

IM B35
IM 2001
315~355

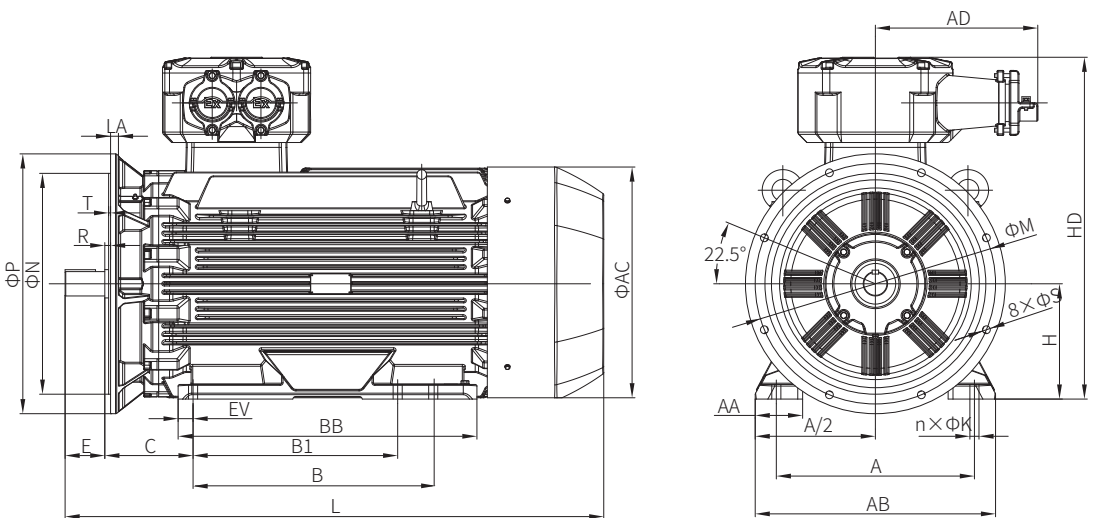

机座带底脚、端盖带凸缘^a的电动机 (B35)80~355

机座号	极数	安装尺寸 (mm)																	外形尺寸 (mm)										
		A	A/2	B1	B	C	D	E	F	G	H	n	K	M	N	P	R	S	T	AA	EV	LA	AB	BB	HA	AC	AD*	HD	L
80M	2~8	125	62.5	-	100	50	19	40	6	15.5	80	4	10	165	130	200	0	12	3.5	32	17	12	157	160	10	162	180	285	360
90S	2~8	140	70	-	100	56	24	50	8	20	90	4	10	165	130	200	0	12	3.5	37	12	10	172	164	12	175	180	300	396
90L	2~8	140	70	-	125	56	24	50	8	20	90	4	10	165	130	200	0	12	3.5	37	12	10	172	200	12	175	180	300	426
100L	2~8	160	80	-	140	63	28	60	8	24	100	4	12	215	180	250	0	14.5	4	45	18	13	200	215	15	212	180	320	460
112M	2~8	190	95	-	140	70	28	60	8	24	112	4	12	215	180	250	0	14.5	4	45	17	13	228	210	15	225	248	360	495
132S	2~8	216	108	-	140	89	38	80	10	33	132	4	12	265	230	300	0	14.5	4	57	22	16	262	230	18	249	248	390	545
132M	2~8	216	108	-	178	89	38	80	10	33	132	4	12	265	230	300	0	14.5	4	57	25	16	262	285	18	249	248	390	600
160M	2~8	254	127	-	210	108	42	110	12	37	160	4	14.5	300	250	350	0	18.5	5	65	24	16	314	320	20	315	266	470	715
160L	2~8	254	127	-	254	108	42	110	12	37	160	4	14.5	300	250	350	0	18.5	5	65	24	16	314	380	20	315	266	470	770
180M	2~8	279	139.5	241	279	121	48	110	14	42.5	180	6	14.5	300	250	350	0	18.5	5	68	27	15	349	350	22	358	266	530	745
180L	2~8	279	139.5	241	279	121	48	110	14	42.5	180	6	14.5	300	250	350	0	18.5	5	68	27	15	349	350	22	358	266	530	745
200L	2~8	318	159	-	305	133	55	110	16	49	200	4	18.5	350	300	400	0	18.5	5	84	28	17	388	400	25	400	292	620	906
225S	4	356	178	-	286	149	60	140	18	53	225	4	18.5	400	350	450	0	18.5	5	84	33	22	431	425	28	450	292	665	1015
225S	8	356	178	-	286	149	60	140	18	53	225	4	18.5	400	350	450	0	18.5	5	84	33	22	431	425	28	450	292	665	925
225M	2	356	178	-	311	149	55	110	16	49	225	4	18.5	400	350	450	0	18.5	5	84	33	22	431	465	28	450	292	665	1025
225M	4	356	178	-	311	149	60	140	18	53	225	4	18.5	400	350	450	0	18.5	5	84	33	22	431	465	28	450	292	665	1055
225M	6、8	356	178	-	311	149	60	140	18	53	225	4	18.5	400	350	450	0	18.5	5	84	33	22	431	465	28	450	292	665	965
250M	2	406	203	-	349	168	60	140	18	53	250	4	24	500	450	550	0	18.5	5	82	48	22	484	445	30	500	411	775	1030
250M	4、6、8	406	203	-	349	168	65	140	18	58	250	4	24	500	450	550	0	18.5	5	82	48	22	484	445	30	500	411	775	1030
280S	2	457	228.5	-	368	190	65	140	18	58	280	4	24	500	450	550	0	18.5	5	89	61	22	542	535	34	560	411	830	1160
280S	4、6、8	457	228.5	-	368	190	75	140	20	67.5	280	4	24	500	450	550	0	18.5	5	89	61	22	542	535	34	560	411	830	1160
280M	2	457	228.5	-	419	190	65	140	18	58	280	4	24	500	450	550	0	18.5	5	89	61	22	542	535	34	560	411	830	1160
280M	4、6、8	457	228.5	-	419	190	75	140	20	67.5	280	4	24	500	450	550	0	18.5	5	89	61	22	542	535	34	560	411	830	1160
315S	2	508	254	406	457	216	65	140	18	58	315	6	28	600	550	660	0	24	6	114	70	22	628	620	40	627	500	990	1230
315S	4、6、8	508	254	406	457	216	80	170	22	71	315	6	28	600	550	660	0	24	6	114	70	22	628	620	40	627	500	990	1260
315M	2	508	254	406	457	216	65	140	18	58	315	6	28	600	550	660	0	24	6	114	70	22	628	620	40	627	500	990	1230
315M	4、6、8	508	254	406	457	216	80	170	22	71	315	6	28	600	550	660	0	24	6	114	70	22	628	620	40	627	500	990	1260
315L1	2	508	254	457	508	216	65	140	18	58	315	6	28	600	550	660	0	24	6	114	70	22	628	680	40	627	500	990	1290
315L1	4、6、8	508	254	457	508	216	80	170	22	71	315	6	28	600	550	660	0	24	6	114	70	22	628	680	40	627	500	990	1330
315L	2	508	254	-	508	216	65	140	18	58	315	4	28	600	550	660	0	24	6	114	70	22	628	800	40	627	500	990	1410
315L	4	508	254	457	508	216	80	170	22	71	315	6	28	600	550	660	0	24	6	114	70	22	628	800	40	627	500	990	1330
315L2	2	508	254	-	508	216	65	140	18	58	315	4	28	600	550	660	0	24	6	114	70	22	628	800	40	627	500	990	1410
315L2	4、8	508	254	-	508	216	80	170	22	71	315	4	28	600	550	660	0	24	6	114	70	22	628	800	40	627	500	990	1440
315L2	6	508	254	457	508	216	80	170	22	71	315	6	28	600	550	660	0	24	6	114	70	22	628	680	40	627	500	990	1330
315S	2	508	254	406	457	216	65	140	18	58	315	6	28	600	550	660	0	24	6	114	70	22	628	620	40	627	500	990	1230
315S	4、6、8	508	254	406	457	216	80	170	22	71	315	6	28	600	550	660	0	24	6	114	70	22	628	620	40	627	500	990	1260
315M	2	508	254	406	457	216	65	140	18	58	315	6	28	600	550	660	0	24	6	114	70	22	628	620	40	627	500	990	1230
315M	4、6、8	508	254	406	457	216	80	170	22	71	315	6	28	600	550	660	0	24	6	114	70	22	628	620	40	627	500	990	1260
315L1	2	508	254	457	508	216	65	140	18	58	315	6	28	600	550	660	0	24	6	114	70	22	628	680	40	627	500	990	1290
315L1	4、6、8	508	254	457	508	216	80	170	22	71	315	6	28	600	550	660	0	24	6	114	70	22	628	680	40	627	500	990	1320
315L	2	508	254	-	508	216	65	140	18	58	315	4	28	600	550	660	0	24	6	114	70	22	628	800	40	627	500	990	1410
315L	4	508	254	457	508	216	80	170	22	71	315	6	28	600	550	660	0	24	6	114	70	22	628	680	40	627	500	990	1320
315L2	2	508	254	-	508	216	65	140	18	58	315	4	28	600	550	660	0	24	6	114	70	22	628	800	40	627	500	990	1410
315L2	4、8	508	254	-	508	216	80	170	22	71	315	4	28	600	550	660	0	24	6	114	70	22	628	800	40	627	500	990	1440
315L2	6	508	254	457	508	216	80	170	22	71	315	6	28	600	550	660	0	24	6	114	70	22	628	680	40	627	500	990	1320
355S	2	610	305	500	560	254	75	140	20	67.5	355	6	28	740	680	800	0	24	6	146	81	25	740	810	45	720	500	1095	1500
355S	4、6、8	610	305	500	560	254	95	170	25	86	355	6	28	740	680	800	0	24	6	146	81	25	740	810	45	720	500	1095	1530
355M	2	610	305	500	560	254	75	140	20	67.5	355	6	28	740	680	800	0	24	6	146	81	25	740	810	45	720	500	1095	1500
355M	4、6、8	610	305	500	560	254	95	170	25	86	355	6	28	740	680	800	0	24	6	146	81	25	740	810	45	720	500	1095	1530
355L	2	610	305	500	560	254	75	140	20	67.5	355	6	28	740	680	800	0	24	6	146	81	25	740	810	45	720	500	1095	1660
355L ^b	4、6、8	610	305	500	560	254	95	170	25	86	355	6	28	740	680	800	0	24	6	146	81	25	740	810	45	720	500	1095	1690

注: a. 默认法兰为整圆结构, 如用户因安装空间受限, 需要法兰底部切边, 须在采购协议中注明。

全新一代 YBX4 系列高效率隔爆型三相异步电动机

18 电机外形及安装尺寸

机座不带底脚、端盖上带凸缘 (通孔) 的电动机 (B5、V1)80~355

IMB5/IMV1
IM3001/IM3011
80~200

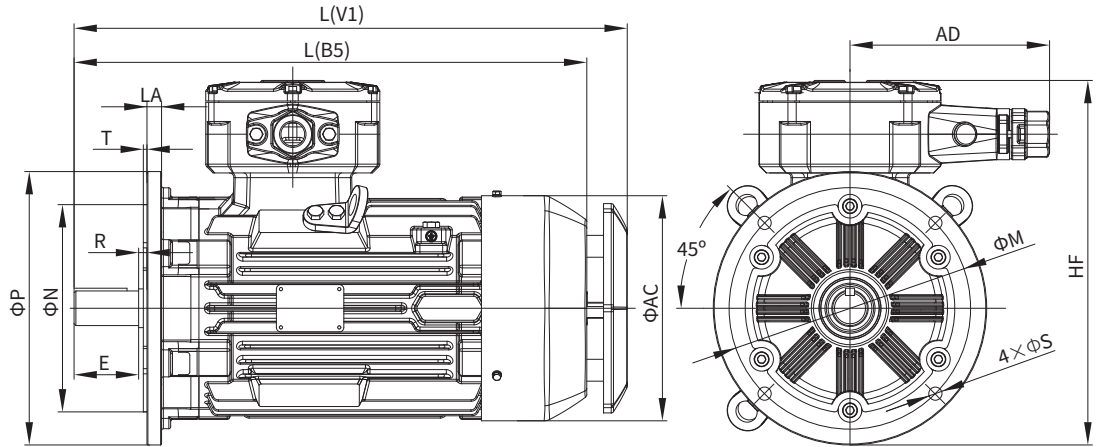

IMB5/IMV1
IM3001/IM3011
225~280

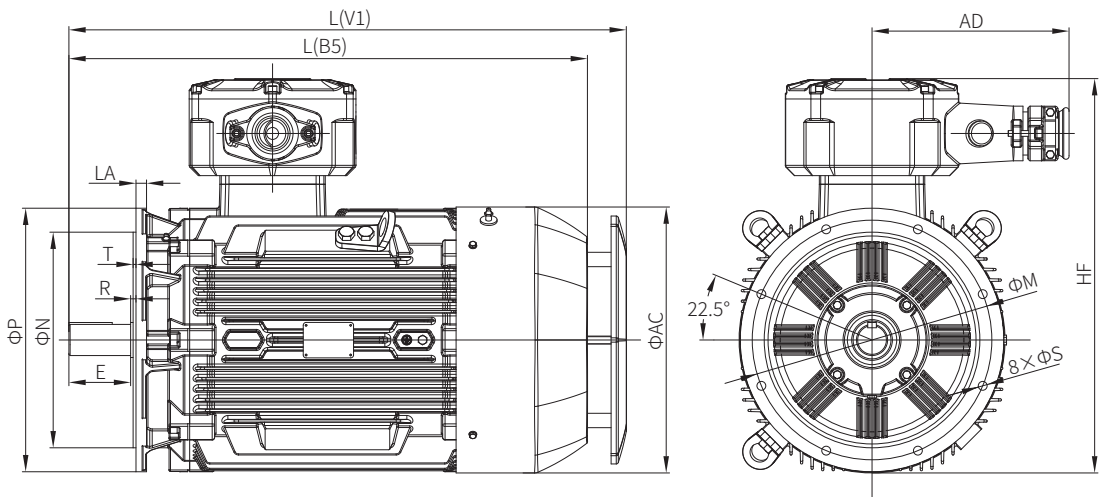

IMV1
IM3011
315~355

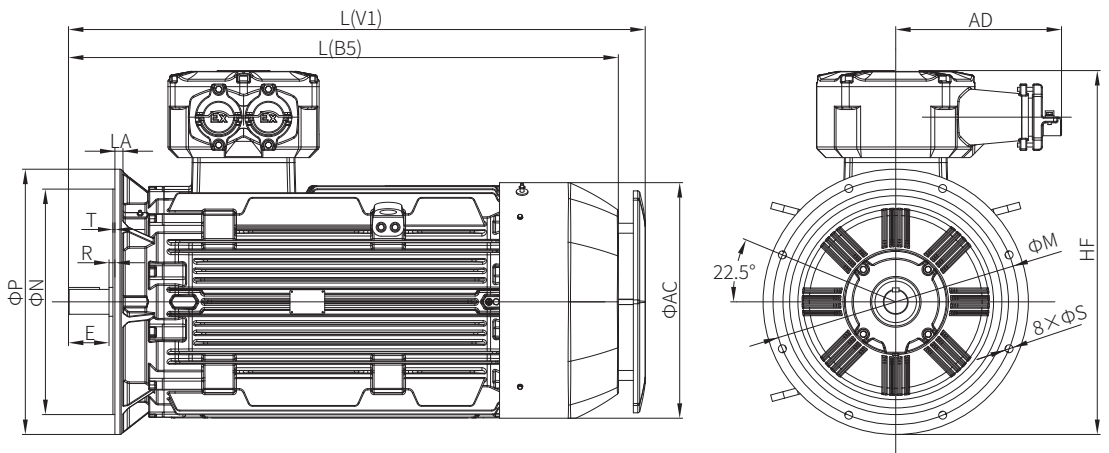

机座带底脚、端盖带凸缘^a的电动机 (B5、V1) 80~355

机座号	极数	安装尺寸 (mm)											外形尺寸 (mm)					
		D	E	F	G	H	M	N	P	R	S	T	LA	AC	AD*	HF	L(B5)	L(V1)
80M	2~8	19	40	6	15.5	80	165	130	200	0	12	3.5	12	162	180	305	360	385
90S	2~8	24	50	8	20	90	165	130	200	0	12	3.5	10	175	180	310	426	455
90L	2~8	24	50	8	20	90	165	130	200	0	12	3.5	10	175	180	310	426	455
100L	2~8	28	60	8	24	100	215	180	250	0	14.5	4	13	212	180	350	460	490
112M	2~8	28	60	8	24	112	215	180	250	0	14.5	4	13	225	248	375	495	530
132S	2~8	38	80	10	33	132	265	230	300	0	14.5	4	16	249	248	410	545	590
132M	2~8	38	80	10	33	132	265	230	300	0	14.5	4	16	249	248	410	600	645
160M	2~8	42	110	12	37	160	300	250	350	0	18.5	5	16	315	266	485	715	775
160L	2~8	42	110	12	37	160	300	250	350	0	18.5	5	16	315	266	485	770	830
180M	2~8	48	110	14	42.5	180	300	250	350	0	18.5	5	15	358	266	525	745	805
180L	2~8	48	110	14	42.5	180	300	250	350	0	18.5	5	15	358	266	525	745	805
200L	2~8	55	110	16	49	200	350	300	400	0	18.5	5	17	400	292	620	906	984
225S	4	60	140	18	53	225	400	350	450	0	18.5	5	22	450	292	665	1055	1110
225S	8	60	140	18	53	225	400	350	450	0	18.5	5	22	450	292	665	965	1020
225M	2	55	110	16	49	225	400	350	450	0	18.5	5	22	450	292	665	1025	1080
225M	4	60	140	18	53	225	400	350	450	0	18.5	5	22	450	292	665	1055	1110
225M	6、8	60	140	18	53	225	400	350	450	0	18.5	5	22	450	292	665	965	1020
250M	2	60	140	18	53	250	500	450	550	0	18.5	5	22	500	411	800	1030	1115
250M	4、6、8	65	140	18	58	250	500	450	550	0	18.5	5	22	500	411	800	1030	1115
280S	2	65	140	18	58	280	500	450	550	0	18.5	5	22	560	411	828	1160	1275
280S	4、6、8	75	140	20	67.5	280	500	450	550	0	18.5	5	22	560	411	828	1160	1275
280M	2	65	140	18	58	280	500	450	550	0	18.5	5	22	560	411	828	1160	1275
280M	4、6、8	75	140	20	67.5	280	500	450	550	0	18.5	5	22	560	411	828	1160	1275
315S	2	65	140	18	58	315	600	550	660	0	24	6	22	627	500	990	-	1380
315S	4、6、8	80	170	22	71	315	600	550	660	0	24	6	22	627	500	990	-	1410
315M	2	65	140	18	58	315	600	550	660	0	24	6	22	627	500	990	-	1380
315M	4、6、8	80	170	22	71	315	600	550	660	0	24	6	22	627	500	990	-	1410
315L1	2	65	140	18	58	315	600	550	660	0	24	6	22	627	500	990	-	1500
315L1	4、6、8	80	170	22	71	315	600	550	660	0	24	6	22	627	500	990	-	1530
315L	2	65	140	18	58	315	600	550	660	0	24	6	22	627	500	990	-	1500
315L	4	80	170	22	71	315	600	550	660	0	24	6	22	627	500	990	-	1530
315L2	2	65	140	18	58	315	600	550	660	0	24	6	22	627	500	990	-	1500
315L2	4、6、8	80	170	22	71	315	600	550	660	0	24	6	22	627	500	990	-	1530
355S	2	75	140	20	67.5	355	740	680	800	0	24	6	25	720	500	1140	-	1590
355S	4、6、8	95	170	25	86	355	740	680	800	0	24	6	25	720	500	1140	-	1620
355M	2	75	140	20	67.5	355	740	680	800	0	24	6	25	720	500	1140	-	1590
355M	4、6、8	95	170	25	86	355	740	680	800	0	24	6	25	720	500	1140	-	1620
355L	2	75	140	20	67.5	355	740	680	800	0	24	6	25	720	500	1140	-	1750
355L ^a	4、6、8	95	170	25	86	355	740	680	800	0	24	6	25	720	500	1140	-	1780

注：a. 默认法兰为整圆结构，如用户因安装空间受限，需要法兰底部切边，须在采购协议中注明。
 AD* 尺寸指的是接线盒喇叭口的长度，如需要接线盒为螺纹口或者葛兰的 AD 长度，详见 P24

全新一代 YBX4 系列高效率隔爆型三相异步电动机

20 电机外形及安装尺寸

机座带底脚、端盖上带凸缘（螺孔）的电动机 (B34)80~112

IM B34
IM 2101
80~112

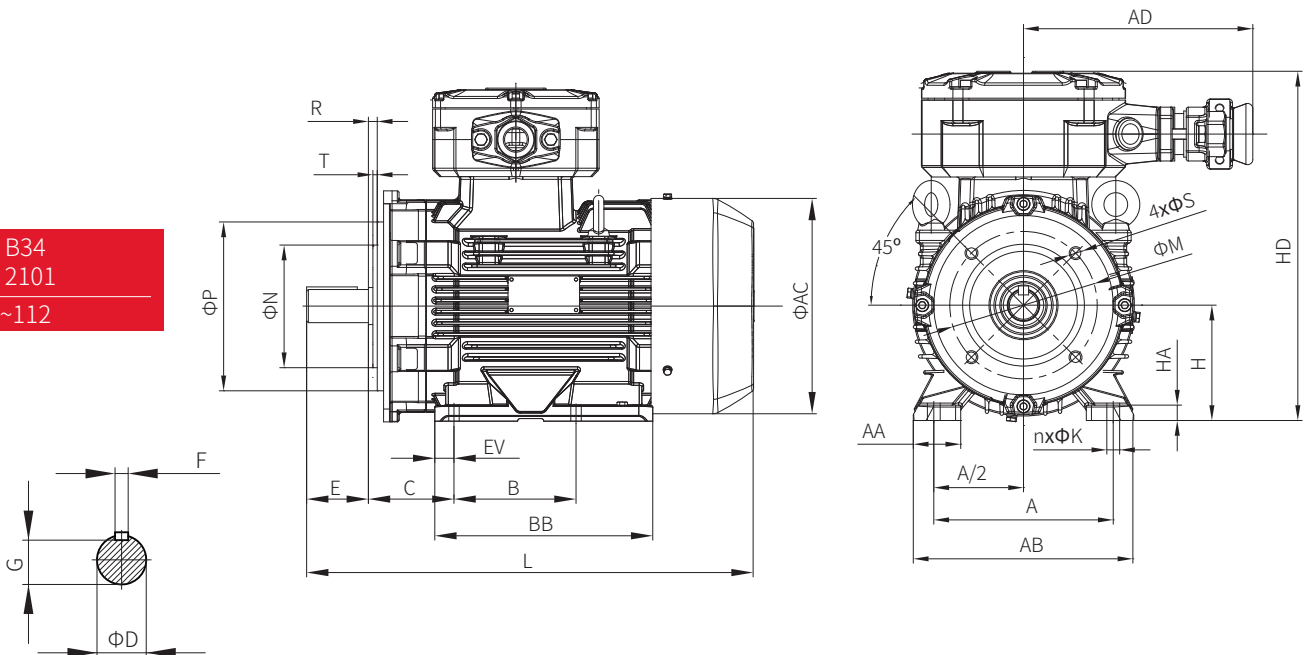

机座不带底脚、端盖上带凸缘（螺孔）的电动机 (B14)80~112

IM B14
IM 3601
80~112

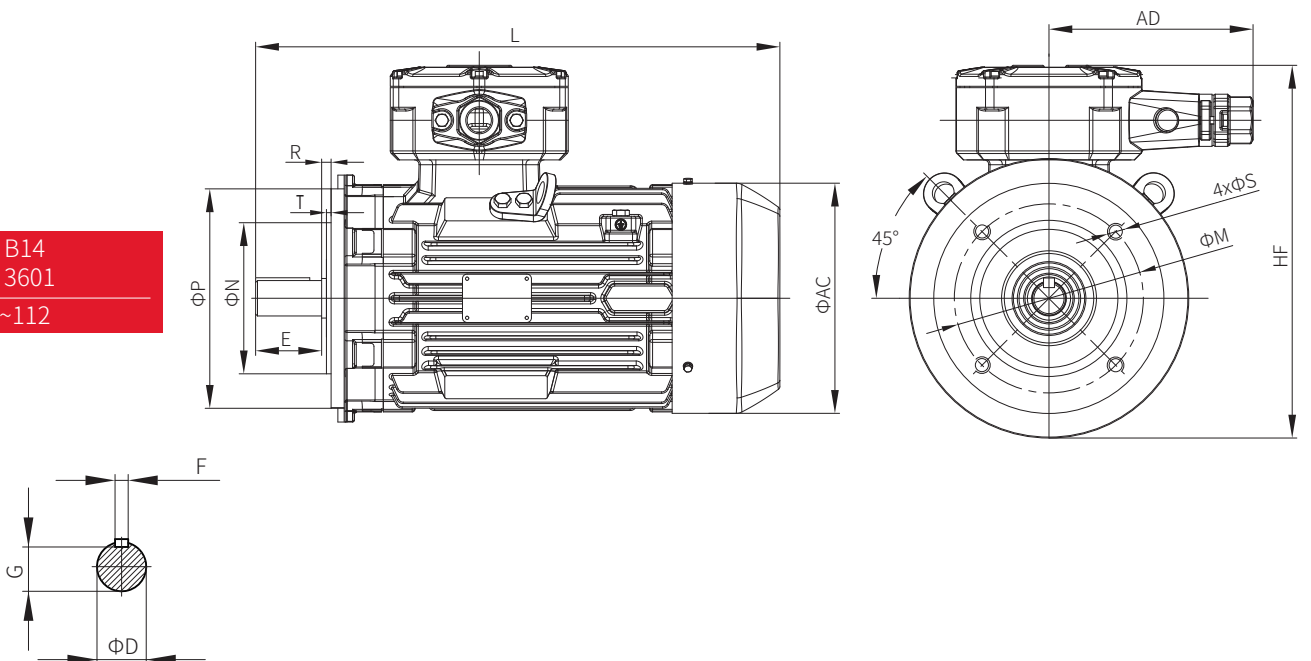

机座带底脚、端盖上带凸缘（螺孔）的电动机 (B34)80~112

机座号	极数	安装尺寸 (mm)																外形尺寸 (mm)										
		A	A/2	B1	B	C	D	E	F	G	H	n	K	M	N	P	R	S	T	AA	EV	AB	BB	HA	AC	AD	HD	L
80M	2~8	125	62.5	/	100	50	19	40	6	15.5	80	4	10	100	80	120	0	M6	3.0	32	17	157	160	10	162	180	285	360
90S	2~8	140	70	/	100	56	24	50	8	20	90	4	10	115	95	140	0	M8	3.0	37	12	172	164	12	175	180	300	396
90L	2~8	140	70	/	125	56	24	50	8	20	90	4	10	115	95	140	0	M8	3.0	37	12	172	200	12	175	180	300	426
100L	2~8	160	80	/	140	63	28	60	8	24	100	4	12	130	110	160	0	M8	3.5	45	18	200	215	15	212	180	320	460
112M	2~8	190	95	/	140	70	28	60	8	24	112	4	12	130	110	160	0	M8	3.5	45	17	228	210	15	225	248	360	485

机座不带底脚、端盖上带凸缘（螺孔）的电动机 (B14)80~112

机座号	极数	安装尺寸 (mm)											外形尺寸 (mm)			
		D	E	F	G	M	N	P	R	S	T	AC	AD	HF	L	
80M	2~8	19	40	6	15.5	100	80	120	0	M6	3.0	162	180	305	360	
90S	2~8	24	50	8	20	115	95	140	0	M8	3.0	175	180	310	426	
90L	2~8	24	50	8	20	115	95	140	0	M8	3.0	175	180	310	426	
100L	2~8	28	60	8	24	130	110	160	0	M8	3.5	212	180	348	460	
112M	2~8	28	60	8	24	130	110	160	0	M8	3.5	225	248	375	485	

键安装尺寸及公差







机座号	极数	键安装尺寸及公差				
		b		h		l
80	2~8	6	0 -0.018	6	0 -0.03	28
90	2~8	8	0 -0.022	7	0 -0.09	40
100	2~8	8	0 -0.022	7	0 -0.09	50
112	2~8	8	0 -0.022	7	0 -0.09	50
132	2~8	10	0 -0.022	8	0 -0.09	70
160	2~8	12	0 -0.027	8	0 -0.09	80
180	2~8	14	0 -0.027	9	0 -0.09	100
200	2~8	16	0 -0.027	10	0 -0.09	90
225	2	16	0 -0.027	10	0 -0.09	90
225	4、6、8	18	0 -0.027	11	0 -0.11	100
250	2~8	18	0 -0.027	11	0 -0.11	100
280	2	18	0 -0.027	11	0 -0.11	100
280	4、6、8	20	0 -0.033	12	0 -0.11	110
315	2	18	0 -0.027	11	0 -0.11	120
315	4、6、8	22	0 -0.033	14	0 -0.11	140
355	2	20	0 -0.033	12	0 -0.11	120
355	4、6、8	25	0 -0.033	14	0 -0.11	140





全新一代 YBX4 系列高效率隔爆型三相异步电动机



22

电机安装型式和结构

安装型式

基本结构型式	机座带底脚，端盖上无凸缘					
安装型式代号	B3	B6	B7	B8	V5	V6
示意图						
机座号	80~355		80~160			

基本结构型式	机座无底脚，端盖上有凸缘			机座带底脚，端盖上有凸缘		
安装型式代号	B5	V1	V3	B35	V15	V36
示意图						
机座号	80~280	80~355	80~160	80~355	80~160	

基本结构型式	机座无底脚，端盖上有小凸缘		机座带底脚，端盖上有小凸缘
安装型式代号	B14	V18	B34
示意图			
机座号	80~112		

防护等级

YBX4 系列标配防护等级 IP55，风罩默认防护等级 IP20，防止人员手指接触机壳内旋转部件造成人员伤害。

外壳防护等级主要是防止人体触电或接近壳内带电部分或转动部件，防固体异物进入和防止由于进水、进油而引起有害影响，符合 GB/T 4942.1 及 IEC60034-5 规定。电机外壳防护等级的表示方法由表征字母 (IP) 和两位表征数字两部分组成，防护形式的代号及含义如下表

表征字母	含义	第一位表征数字	含义	第二位表征数字	含义
IP	防护形式	2	防护大于 12mm 的固体	0	无防护
		5	防尘	5	防喷水
		6	尘密	6	防海浪

注：其它如 IP56、IP65、IP66 等防护等级可根据客户需求定制。

冷却方式

电机冷却方式的表示方法由冷却回路布置、冷却介质和推动方法组成。例如 IC411 为全封闭自扇冷结构，代码表示如下：

国际通用冷却符号 IC	冷却回路形式 4	初级冷却介质 (A)	初级冷却介质推动方式 1	次级冷却介质 (A)	次级冷却介质推动方式 1
	机壳表面冷却	空气冷却	自循环	空气冷却	自循环

次级冷却介质推动方式：0- 自由流 1- 自循环 6- 外装式独立部件

注：1、空气冷却时代码可忽略不写；

2、用户特殊需求时可以提供 IC410、416 冷却方式。

绝缘等级和温升限值

YBX4 系列采用 F 级绝缘，温升按 B 级考核。可选用纳米绝缘浸渍树脂，以进一步提高在复杂供电环境和使用环境下的寿命。

电机为了可靠运行，在带电部件与壳体之间或带电部件之间需要用绝缘材料加以隔离，而绝缘材料的使用寿命与其本身的绝缘等级及使用温度有很大关系。电机作为一个能量转换或信号转换元件，在运转过程中本身存在着能量损耗，有部分能量损耗造成自身温度升高，在一般状态下，绝缘等级、承受最高使用极限温度和用电阻法测量的电机温升限值之间符合下表规定，在此温升限值内电机应能正常工作。

绝缘等级	使用极限温度 ^{°C}	温升限值 K
B	130	80
F	155	105
H	180	125

噪声

噪声值根据 DIN EN ISO 1680 标准在噪音室测得。表面声压级噪声 L_p 计算表示单位为 dB(A)。声压级噪声的空间平均值是在其测量面上测得的。测量面是距离电机 1 米的测量包络面。声功率级噪声用 L_w 来表示，单位为 dB(A)。噪声值见选型数据表，选型数据表中的噪声值仅适用于全封闭自扇冷却（冷却方式：IC411）。电动机在 50Hz 电源供电空载运行时，噪音容差为 +3dB。

振动

振动等级	安装方式	轴中心高 H (mm)			
		$80 \leq H \leq 132$		$H > 132$	
		位移 / μm	速度 /(mm/s)	位移 / μm	速度 /(mm/s)
A	自由悬置	45	2.8	45	2.8
	刚性安装	-	-	37	2.3
B	自由悬置	18	1.1	29	1.8
	刚性安装	-	-	24	1.5

注：等级 "A" 适用于对振动无特殊要求的电机，为默认配置；等级 "B" 适用于对振动有特殊要求的电机

全新一代 YBX4 系列高效率隔爆型三相异步电动机

24 接线盒

主接线盒

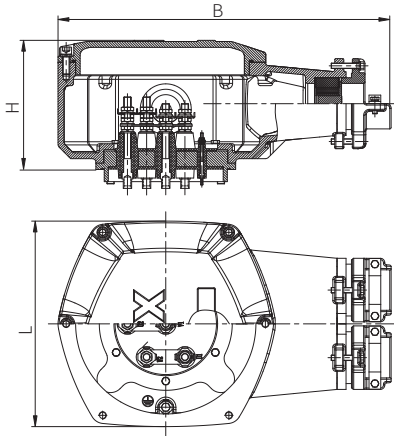

- 注：1、M6~M10 接线盒默认单口，如果用户电缆直接过大或其它特殊用途可以选配双口接线盒；
- 2、小 M5 接线盒 (6 端子) 使用最大电压 $\leq 660V$ ，小 M5 接线盒 (3 端子) 使用最大电压 $\leq 1140V$ ；
- 3、M5~M16 接线盒 (6 端子) 使用最大电压 $\leq 1140V$ ；
- 4、电机默认为喇叭口出线形式，如果用户需要螺纹口和葛兰结构，请与制造商联系。

喇叭口接线盒

接线盒规格	机座号	外形尺寸 BxLxH	进线孔数量	进线电缆直径	接线端子规格	备注	喇叭口示意图
小 M5	80~100	260x150x90	1	$\Phi 12\sim\Phi 20$	M5	-	
M5	112~132	350x195x100	1	$\Phi 14\sim\Phi 30$	M5	-	
M6	160~180	380x220x126	1	$\Phi 14\sim\Phi 35$	M6	-	
M8	200~225	420x240x155	1	$\Phi 20\sim\Phi 42$	M8	标准配置	
			2	$\Phi 20\sim\Phi 42$	M8	可选配置	
M10	250~280	595x350x225	1	$\Phi 25\sim\Phi 50$	M10	标准配置	
			2	$\Phi 25\sim\Phi 50$	M10	可选配置	
M16	315~355	740x460x290	2	$\Phi 35\sim\Phi 70$	M16	-	

螺纹口接线盒

接线盒规格	机座号	外形尺寸 BxLxH	进线孔数量	进线孔尺寸 M	接线端子规格	备注	螺纹口示意图
小 M5	80~100	240x150x90	1	M30x2	M5	-	
M5	112~132	330x195x100	1	M30x2	M5	-	
M6	160~180	360x220x126	1	M36x2	M6	-	
M8	200~225	400x240x155	1	M48x2	M8	标准配置	
			2	M48x2	M8	可选配置	
M10	250~280	575x350x225	1	M64x2	M10	标准配置	
			2	M64x2	M10	可选配置	
M16	315	725x460x290	2	M64x2	M16	-	
	355		2	M72x2			

葛兰接线盒

接线盒规格	机座号	进线孔数量	进线孔尺寸 M	无铠电缆 (标准配置)		铠装电缆 (可选配置)		接线端子规格	备注	葛兰示意图	
				外形尺寸 BxLxH	进线孔尺寸	外形尺寸 BxLxH	去铠外径				带铠外径
小 M5	80~100	1	M25x1.5	255x170x90	$\phi 6\sim\phi 16$	270x170x90	$\phi 13.2\sim\phi 20.1$	$\phi 17.0\sim\phi 25.8$	M5	黄铜镀镍	
M5	112~132	1	M32x1.5	290x210x110	$\phi 10\sim\phi 22$	305x210x110	$\phi 19.2\sim\phi 26.4$	$\phi 22.2\sim\phi 32.8$	M5	黄铜镀镍	
M6	160~180	1	M40x1.5	320x235x110	$\phi 15\sim\phi 28$	350x235x110	$\phi 25.2\sim\phi 32.4$	$\phi 28.2\sim\phi 40.8$	M6	黄铜镀镍	
M8	200~225	1	M50x1.5	360x255x155	$\phi 23\sim\phi 36$	400x255x155	$\phi 31.6\sim\phi 44.3$	$\phi 36.2\sim\phi 51.0$	M8	黄铜镀镍	
M10	250~280	1	M63x1.5	505x365x225	$\phi 35\sim\phi 48$	555x365x225	$\phi 42.6\sim\phi 56.2$	$\phi 46.2\sim\phi 65.2$	M10	黄铜镀镍标准配置	
		2			$\phi 35\sim\phi 48$		$\phi 42.6\sim\phi 56.2$	$\phi 46.2\sim\phi 65.2$		M10	
M16	315~355	2	M63x1.5	715x470x290	$\phi 35\sim\phi 48$	765x470x290	$\phi 42.6\sim\phi 56.2$	$\phi 46.2\sim\phi 65.2$	M16	黄铜镀镍	

辅助接线盒

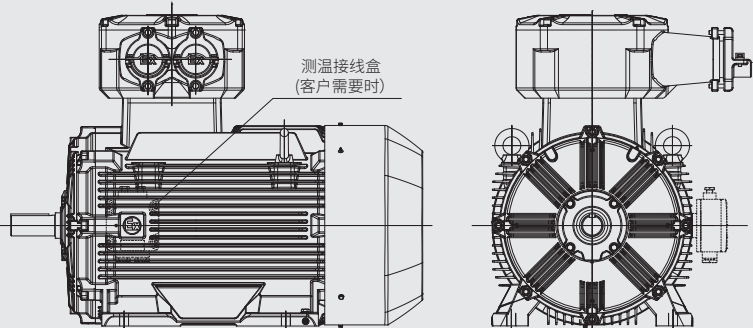
辅助接线盒示意图	备注
	<ul style="list-style-type: none"> • 最多可容纳 36 个端子，可满足加热带、定子测温 PTC、定子测温 PT100(单 / 双) • 测温线进线方式标准配置为喇叭口，适用线径 $\phi 10 \sim \phi 20$ • 可选配置最大螺纹口 1-M50x1.5

吊环

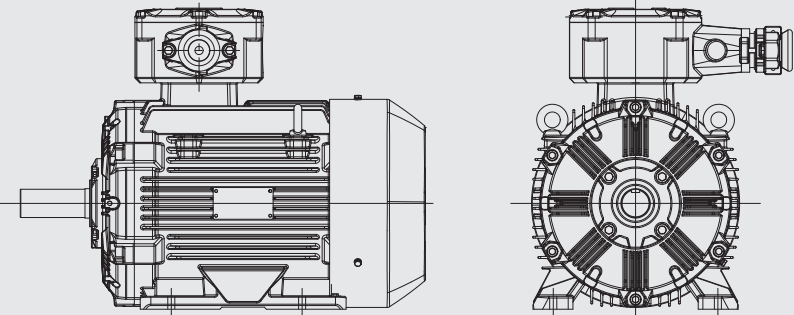
机座号	吊环	水平安装 (B3、B35)	
		数量	位置
80	M6	2	
90~112	M8		
132	M10		
160~180	M12		
200~225	M16		
250~280	M20		
315	M30		
355	M36		

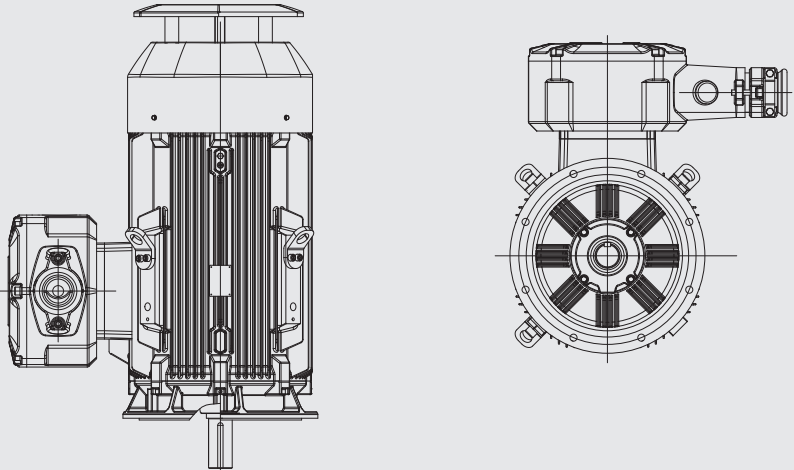
机座号	吊环	立式安装 V1、水平安装 B5	
		数量	位置
80~280 (B5)	自制	2	
80~355(V1)	自制	3	

全新一代 YBX4 系列高效率隔爆型三相异步电动机

26 轴承系统

轴承选型

机座号	极数	标准配置		选配一		选配二		选配三	
		驱动端 轴承型号	非驱动端 轴承型号	驱动端 轴承型号	非驱动端 轴承型号	驱动端 轴承型号	非驱动端 轴承型号	驱动端 轴承型号	非驱动端 轴承型号
80	2~8	6204-2Z	6204-2Z	-	-	-	-	-	-
90	2~8	6205-2Z	6203-2Z	-	-	-	-	-	-
100	2~8	6206-2Z	6205-2Z	-	-	-	-	-	-
112	2~8	6206-2Z	6206-2Z	-	-	-	-	-	-
132	2~8	6208-2Z	6305-2Z	-	-	-	-	-	-
160	2~8	6309/C3	6307/C3	6309-2Z	6307-2Z	7309	6307	NU309	6307
180	2~8	6310/C3	6308/C3	6310-2Z	6308-2Z	7310	6308	NU310	6308
200	2~8	6312/C3	6212/C3	6312-2Z	6212-2Z	7312	6212	NU312	6212
225	2	6312/C3	6312/C3	6312-2Z	6312-2Z	7312	6312	NU312	6312
	4~8	6313/C3	6312/C3	6313-2Z	6312-2Z	7313	6312	NU313	6312
250	2	6313/C3	6313/C3	6313-2Z	6313-2Z	7313	6313	NU313	6313
	4~8	6314/C3	6313/C3	6314-2Z	6313-2Z	7314	6313	NU314	6313
280	2	6314/C3	6314/C3	6314-2Z	6314-2Z	7314	6314	NU314	6314
	4~8	6317/C3	6314/C3	6317-2Z	6314-2Z	7317	6314	NU317	6314
315	2	6316/C3	6316/C3	-	-	7316	6316	NU316	6316
	4~8	6319/C3	6319/C3	-	-	7319	6319	NU319	6319
355	2	6318/C3	6318/C3	-	-	7318	6318	NU318	6318
	4~8	6322/C3	6322/C3	-	-	7322	6322	NU322	6322

注：1、标准配置为深沟球轴承：80~132 为密封免维护轴承，160~355 为再润滑轴承；

2、默认轴承为国内品牌，如用户需要，可更换为 FAG、NSK、SKF 等国际轴承品牌；

3、选配一为密封免维护轴承，适用于 80~280 电机；

4、选配二为角接触球轴承，多适用于 V1 立式安装，可承受较大的轴向负载；

5、选配三为圆柱滚子轴承，多适用于卧式安装电机，可承受较大的径向负载。

轴承结构

电动机标准设计驱动端轴承固定，非驱动端轴承浮动。

轴承润滑

免维护密封轴承使用寿命

安装方式	机座号	极数	环温 ≤ 40°C
卧式安装 B3、B5、B35	80~132	2P	20000h
		≥ 4P	40000h

再润滑轴承加注润滑脂油量及周期见下表：

安装方式	机座号	极数	润滑间隔时间 (h)			注油量 (g)
			40°C	50°C	60°C	
卧式安装 B3、B5、B35	160~355	2P	2500	1000	500	30
		≥ 4P	5000	2500	2000	40

注：1、润滑脂牌号：160~355 电机默认选用长城低噪音润滑脂； 2、表格数据适用于 50Hz 电机，对于 60Hz 电机，时间间隔要乘以 0.8；

3、对于立式安装电机，润滑间隔除以 2；

4、如果工作温度高于 70°C，温度每升高 15°C，加油周期减半。

轴承为电机产品中较易磨损的零件，其使用维护状况的好坏与轴承寿命有着密切关系，应当定期维护保养轴承，更换油脂。

轴伸载荷

最大径向力（对皮带轮传动系统）：径向负载的最大允许径向力 F_0 （单位：N）是基于以下前提条件而言的，即负载力的作业线（皮带轮的中心）必须在电机轴伸的长度以内（电机轴伸长为安装尺寸图示中代号 E 尺寸）。径向力受力长度 X （mm）是从轴伸轴肩到径向力 F_0 作用线之间的距离，因此当长度 $X=\max$ 时就是轴伸的总长度（E 尺寸值）。50Hz 情况下的最大允许径向力见下表：

机座号	轴伸载荷（最大径向力 F_0 ）（N）							
	2P		4P		6P		8P	
	X=0	X=max	X=0	X=max	X=0	X=max	X=0	X=max
80	720	600	760	630	860	720	980	820
90	780	650	810	670	940	780	1060	880
100	1100	900	1110	910	1310	1070	1480	1210
112	1090	900	1080	890	1290	1060	1460	1200
132	1730	1360	1740	1400	2000	1610	2330	1880
160	2950	2330	3050	2410	3420	2700	3870	3060
180	3420	2740	3460	2820	4080	3320	4430	3610
200	4390	3640	4500	3730	5270	4370	5790	4800
225	4340	3620	5050	4030	5870	4690	6470	5170
250	4910	4000	5710	4650	6520	5310	7180	5840
280	5380	4500	6870	5750	8090	6770	9120	7630
315	6400	5550	7500	6310	8420	7080	9120	7670
355	6770	6070	8620	7560	9910	8690	11590	10160

径向载荷受力图

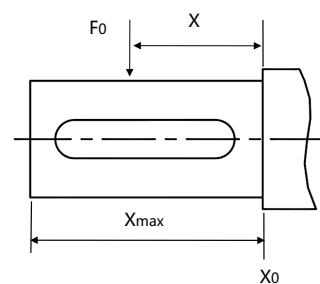

注：当负载有较大的径向力和轴力，且轴伸为非标长轴伸，280、315、355 机座 4P/6P 电机需要使用短圆柱轴承，并建议轴承寿命重新核算、轴承型号重新选配。

全新一代 YBX4 系列高效率隔爆型三相异步电动机

28 选配件

热敏电阻 PTC

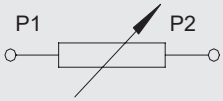
名称	PTC 热敏电阻
型号	MZ6 145D
用途	电机过热保护
动作温度和精度	145±5℃
数量	三个
设置位置	每相一个，埋在驱动端绕组端部的最高温度点。
连接方式	三个元件串联，两根引出线至接线盒接线板
引线颜色及标记	黑色和黑色，P1、P2
接线示意图	
适用机座号	80~355

- 注：1、PTC 动作温度可按客户要求定制
2、可按客户定制，采用双金属片热敏开关 PTO

绕组热传感器元件 PT100

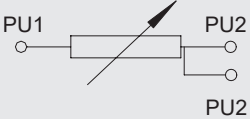
名称	铂热电阻
型号	WZP 铂热电阻传感器，三引线。
用途	电机绕组温度检测，高温保护。
0℃时电阻和精度	100 ±0.12Ω (B 级允差)
数量	每台 3 个
设置位置	每相一个，埋在驱动端绕组端部的最高温度点。
连接方式	三个元件之间不连接，每个元件三根引出线至接线盒。
引线标记	U 相—PU1、PU2、PU2；V 相—PV1、PV2、PV2；W 相—PW1、PW2、PW2。 如果每相绕组有两个元件，则另一个元件的引线标记为： U 相—PU3、PU4、PU4；V 相—PV3、PV4、PV4；W 相—PW3、PW4、PW4
接线示意图	<p>例：U 相</p> 
适用机座号	160~355

轴承热传感器元件 PT100

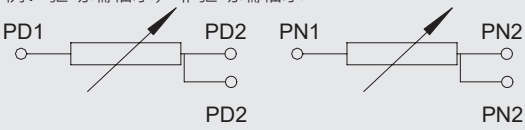
名称	铂热电阻
型号	WZP-M 轴承测温高温引线传感器，三引线，金属外壳封装
用途	轴承温度显示，高温保护。
0°C时电阻和精度	100 ± 0.12Ω (B 级允差)
数量	两端轴承各一件
设置位置	埋在端盖内侧，传感器端面须接触轴承外圈。
连接方式	每个元件三根引出线至接线盒。
引线标记	驱动端轴承 (DE) — PD1、PD2、PD2；非驱动端轴承 (NDE) — PN1、PN2、PN2 如果每端轴承用两个元件，则另一个元件的引线标记为： 驱动端轴承 (DE) — PD3、PD4、PD4；非驱动端轴承 (NDE) — PN3、PN4、PN4
接线示意图	例：驱动端轴承，非驱动端轴承 
适用机座号	160~355

根据需要测温元件也可以采用 K 型或 T 型测温线。

防冷凝加热带

名称	防潮加热带							
用途	防止电机内部有冷凝水而导致绝缘电阻过低							
绝缘材料耐温	≥ 250°C							
额定电压	交流单相，适用 220~240V (订货时规定)							
设置位置	绑扎在电机的驱动绕组端部							
连接方式	两根引出线至接线盒							
引线标记	H1、H2							
接线示意图								
单个加热带额定功率 (W)	40	50	50	60	60	60	150	200
电机机座号	160	180	200	225	250	280	315	355
加热带数量	1	1	1	1	1	1	1	1

保护装置接线设备

- 电机装 PTC 或加热带时，其接线在主接线盒内：电机接线 6 端子接线柱和 PTC 或加热 2 端子接线柱；
- 电机绕组或轴承装 PT100 时，其接线设于独立辅助接线盒内，并配端子排，详见辅助接线盒；

注：保护装置的配置及接线可根据客户需求进行调整。

全新一代 YBX4 系列高效率隔爆型三相异步电动机

30 订购指南

电机选用考虑以下因素

- 防爆等级: Ex d I Mb; Ex d IIB T4 Gb; Ex d IIC T4 Gb; 其它
- 电压: 380V; 660V; 380/660V; 660/1140V; 其它
- 频率: 50Hz; 60Hz; 其它
- 安装型式: IMB3; IMB35; IMB5; IMV1; 其它
- 运行环境: 户内; 户外; 环境温度; 海拔高度; 防腐; 其它
- 防护等级: IP55; IP56; 其它
- 负载的设备类型: 风机; 水泵; 压缩机; 其它
- 电机与被驱动设备的连接方式: 联轴器; 皮带; 其它
- 工作制: S1; 其它
- 绝缘等级: 155(F); 180(H); 其它
- 旋转方向: 顺时针; 逆时针; 双向
- 接线盒位置: 电机顶部朝右 (从轴伸端视之); 其它
- 接线盒进线口型式: 喇叭口; 螺纹口; 葛兰头结构
- 进线电缆固定方式: OT 类接线端子; 压紧螺母方式
- 定子测温: 无; 定子测温 PT100 (单支); 定子测温 PT100 (双支); 定子测温 PTC (单支)
- 轴承测温: 无; 轴承测温 PT100(单支)
- 加热带: 无; 带
- 面漆颜色: RAL5012; 其它

示例

- 需求: 机座中心高为 355、220kW,2P 机座带底脚, 端盖无凸缘, IIB 类 T4 组隔爆型, 380/660V, 顺时针转向, 喇叭口进线 IP55 防护等级, 绝缘等级 F, 电动机标注如下:

YBX4-355M1-2 220kW 380/660V 50Hz Ex d IIB T4 Gb IMB3 IP55 F 喇叭口进线

- 如用户对电压、频率、防护等级、旋转方向, 安装方式, 双轴伸、噪声、振动以及接线盒的连接等有特殊要求时, 在制造前需征得技术人员同意, 并签订技术协议后, 方可制造。

※ 本样本中的数据随着技术进步允许有变动, 不另行通知, 请注意样本版本的变更。

服务

我们拥有遍布全国十多个城市的电机全寿命周期服务站，可以对电机进行检查、试验和技术分析。

服务项目	返厂维修	服务站维修	现场维修
产品修理，包括更换零件	✓	✓	✓
检查或更换滑动轴承或普通轴承	✓	✓	✓
电机修理（防爆和安全区域）	✓	✓	✓
低压电机线圈更换	✓	✓	-
轴的完全更换或修复，以及完整的转子	✓	✓	-
转子动平衡	✓	✓	-
现场动平衡	✓	✓	✓
喷漆及油漆修复（标准和特殊油漆计划）	✓	✓	✓
检查、试验和技术分析	✓	✓	✓
调试和启动	-	-	✓
能效研究	✓	✓	✓
产品维护保养培训	✓	✓	✓

说明：“✓”指可进行的服务。

WOLONG 卧龙

Power your future



扫一扫
关注卧龙电驱

CNE_ID_01_YBX4_202112_CN_VER1.0



BROOK CROMPTON



GE INDUSTRIAL MOTORS

LAURENCE SCOTT

MORLEY



SCHORCH



WOLONG